

# TBP PLUS C4 ECOWATT 1300 PR VCHV

Tourelle d'extraction C4 (400°C 1/2 heure)  
Moteur ECM

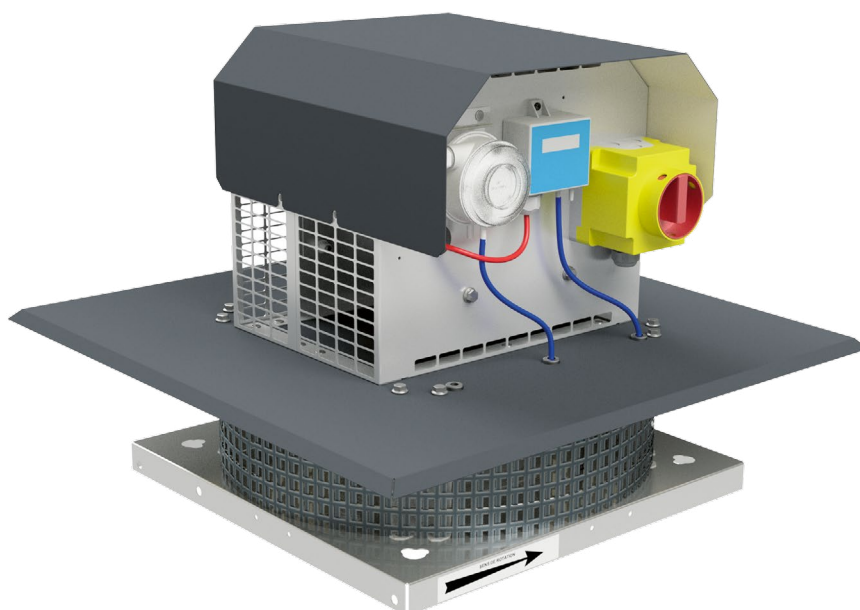

# SOMMAIRE

<b>1. GÉNÉRALITÉS.....</b>	<b>3</b>
1.1 Avertissements .....	3
1.2 Consignes de sécurité .....	3
1.3 Réception – Stockage .....	3
1.4 Garantie.....	3
<b>2. PRÉSENTATION DU PRODUIT .....</b>	<b>4</b>
2.1 Description.....	4
2.2 Courbes aérauliques .....	4
<b>3. INSTALLATION .....</b>	<b>5</b>
3.1 Dimensions et poids .....	5
3.2 Manutention.....	5
3.3 Montage des accessoires de la tourelle .....	6
3.4 Montage de la tourelle .....	7
<b>4. RACCORDEMENT ÉLECTRIQUE .....</b>	<b>8</b>
4.1 Précautions préalables .....	8
4.2 Caractéristiques électriques .....	8
4.3 Câblage de l'interrupteur de proximité.....	8
4.4 Câblage du coffret CTN V1 .....	8
4.5 Raccordement électrique d'une commande Marche / Arrêt externe (accessoire en option)....	9
4.6 Raccordement du dépressostat.....	10
<b>5. MISE EN SERVICE.....</b>	<b>11</b>
5.1 Réglage de la consigne de pression .....	11
<b>6. MAINTENANCE.....</b>	<b>11</b>
6.1 Précautions préalables .....	11
6.2 Remplacement de la mototurbine.....	12
6.3 Remplacement du VCHV .....	12
6.4 Remplacement INTZ .....	13
6.5 Pièces de rechanges .....	13
<b>7. GESTION DES DÉCHETS .....</b>	<b>14</b>
7.1 Traitement des emballages et déchets non dangereux.....	14
7.2 Traitement d'un DEEE Professionnel .....	14

# 1. GÉNÉRALITÉS

## 1.1 Avertissements

Ce produit a été fabriqué en respectant de rigoureuses règles techniques de sécurité, conformément aux normes de la CE. La déclaration CE est téléchargeable depuis le site internet (coordonnées en dernière page). Avant d'installer et d'utiliser ce produit, lire attentivement ces instructions qui contiennent d'importantes indications pour votre sécurité et celle des utilisateurs, pendant l'installation, la mise en service et l'entretien de ce produit. Une fois l'installation terminée, laisser ce manuel à proximité de la machine pour toute consultation ultérieure.

L'installation de ce produit (montage, raccordements, mise en service, maintenance) et toutes autres interventions doivent être obligatoirement effectuées par un professionnel appliquant les règles de l'art, respectant les normes et les règlements de sécurité en vigueur. Elle doit être conforme aux prescriptions relatives à la CEM et à la DBT.

Nous recommandons à toutes les personnes exposées à des risques de respecter scrupuleusement les normes de prévention des accidents. La responsabilité du constructeur ne saurait être engagée pour des éventuels dommages corporels et/ou matériels causés alors que les consignes de sécurité n'ont pas été respectées ou suite à une modification du produit.

La tourelle d'extraction TBP PLUS C4 ECOWATT 1300 PR est destinée aux applications de ventilation dans les bâtiments d'habitation collective, les bâtiments tertiaires :

- Installation extérieure
- Température environnement : -20°C / +50°C
- Température maxi de l'air extrait en régime permanent : 120°C
- Humidité relative : maxi 95% sans condensation
- Atmosphère non potentiellement explosive
- Atmosphère à faible salinité, sans agents chimiques corrosifs

## 1.2 Consignes de sécurité

- S'équiper des EPI (Equipements de Protection Individuelle) appropriés avant toute intervention.
- Avant d'installer la tourelle d'extraction et ses accessoires, s'assurer que le support et l'emplacement soient suffisamment résistants pour supporter le poids de l'unité et des accessoires éventuels.
- Ne pas démonter les grilles permettant l'accès à la roue sans avoir coupé l'alimentation électrique grâce à l'interrupteur – sectionneur cadenassable présent sur l'unité.
- Si des travaux sont à effectuer dans l'appareil, couper l'alimentation sur le disjoncteur principal et s'assurer que personne ne puisse le remettre en marche accidentellement.
- Assurez-vous que les parties mobiles soient à l'arrêt.
- Vérifier que la roue ne soit pas accessible depuis les piquages de raccordement (gaine de raccordement ou protection grillagée).

## 1.3 Réception – Stockage

En cas de manque, de non-conformité, d'avarie totale ou partielle des produits délivrés, l'Acheteur doit conformément à l'article 133-3 du Code de commerce émettre des réserves écrites sur le récépissé du transporteur et les confirmer dans les 72 heures par lettre recommandée avec un double à destination du vendeur. La réception sans réserve du matériel prive l'Acheteur de tout recours ultérieur contre nous. Le produit doit être stocké à l'abri des intempéries, des chocs et des souillures dues aux projections de toute nature durant son transport l'amenant du fournisseur au client final, et sur le chantier avant installation.

## 1.4 Garantie

Le matériel est garanti 24 mois à compter de la date de facturation. La garantie se limite au remplacement des pièces ou du matériel dont le fonctionnement est reconnu défectueux par le fabricant, à l'exclusion de toutes indemnités ou pénalités. Les frais de main d'oeuvre, de dépose repose, de déplacement lié au remplacement sont à la charge du Client. Sont exclus de notre garantie, les défauts liés à une utilisation anormale ou non conforme aux préconisations de nos notices, les défauts constatés par suite d'usure normale, les incidents provoqués par la négligence, le défaut de surveillance ou d'entretien, les défauts dus à la mauvaise installation des appareils ou aux mauvaises conditions de stockage avant montage.

En aucun cas, le fabricant n'est responsable du matériel transformé, réparé même partiellement.

## 2. PRÉSENTATION DU PRODUIT

### 2.1 Description

#### Certification

Agréé 400°C 1/2h catégorie C4, EFR-24-000611

#### Construction

- **TBP PLUS C4 ECOWATT 1300 PR : rejet horizontal sur 4 côtés.**
- Taille : 1300.
- Régulateur VCHV-A pour la version PR
- Fonctionnement en COP (pression constante).
- Régulateur, IP54, monté et câblé d'usine.
- Afficheur 4 digits, touches de fonction intégrées : affichage en clair de la mesure de (pression, débit) et de la consigne réglée. Débit jusqu'à 1250 m<sup>3</sup>/h.
- Turbine à réaction haute performance en acier galvanisé.
- Platine, bras et support moteur en acier galvanisé.
- Oreilles de levages fournies.
- Grillage TCDH 10 en acier galvanisé. Mailles conformes à la NF EN ISO 12499.
- Calotte en acier galvanisé prélaqué gris RAL 7024.

### 2.2 Courbes aérauliques

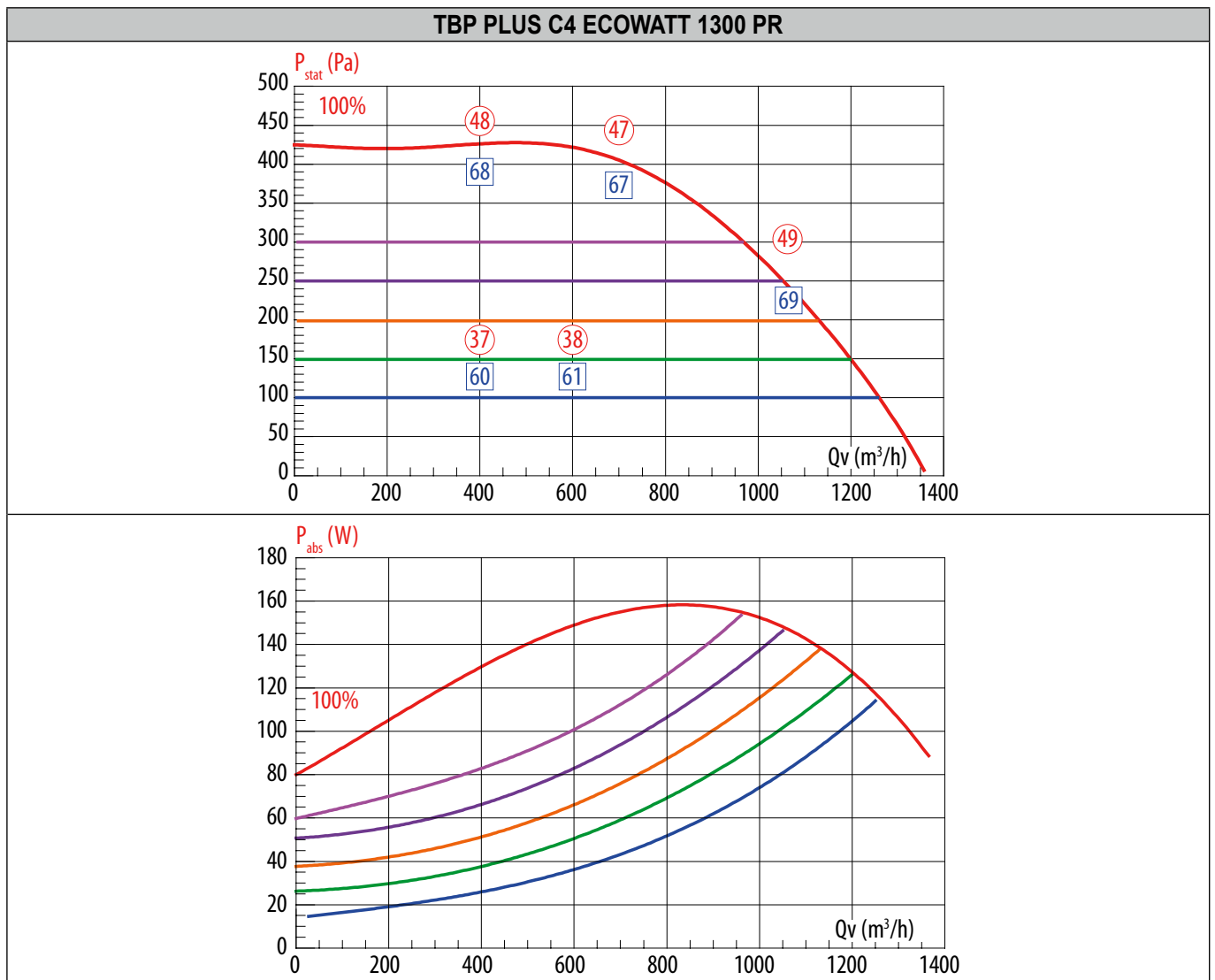

### 3. INSTALLATION

#### 3.1 Dimensions et poids

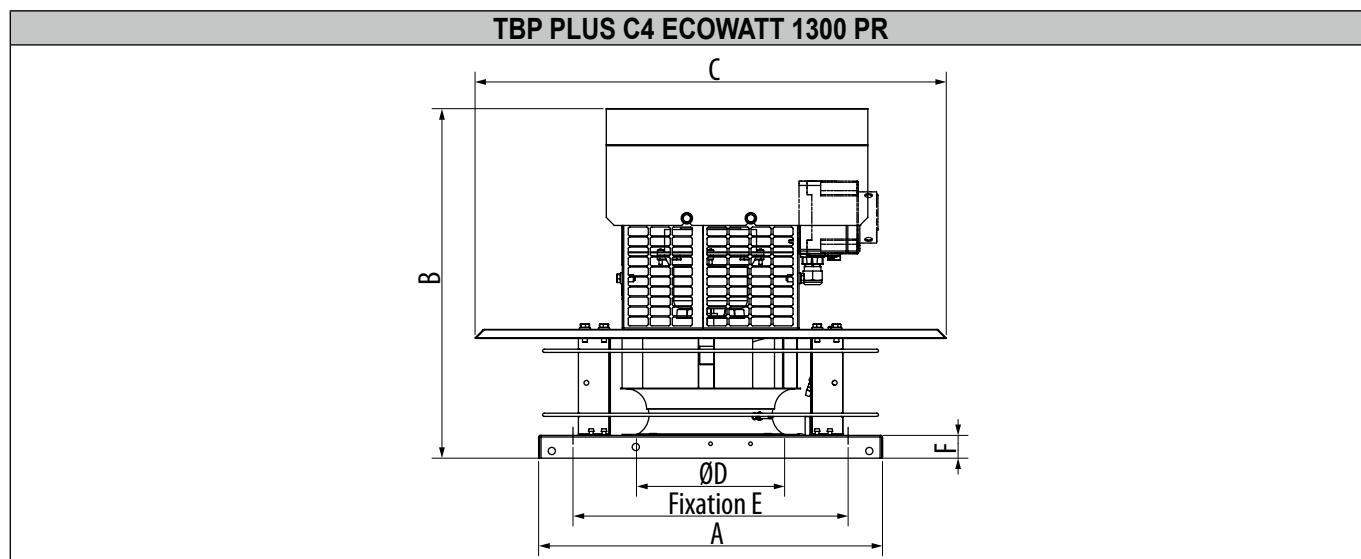

Taille	A	B	C	D	E	F	Poids (kg)
1300	430	437	590	185	344	30	12

#### 3.2 Manutention

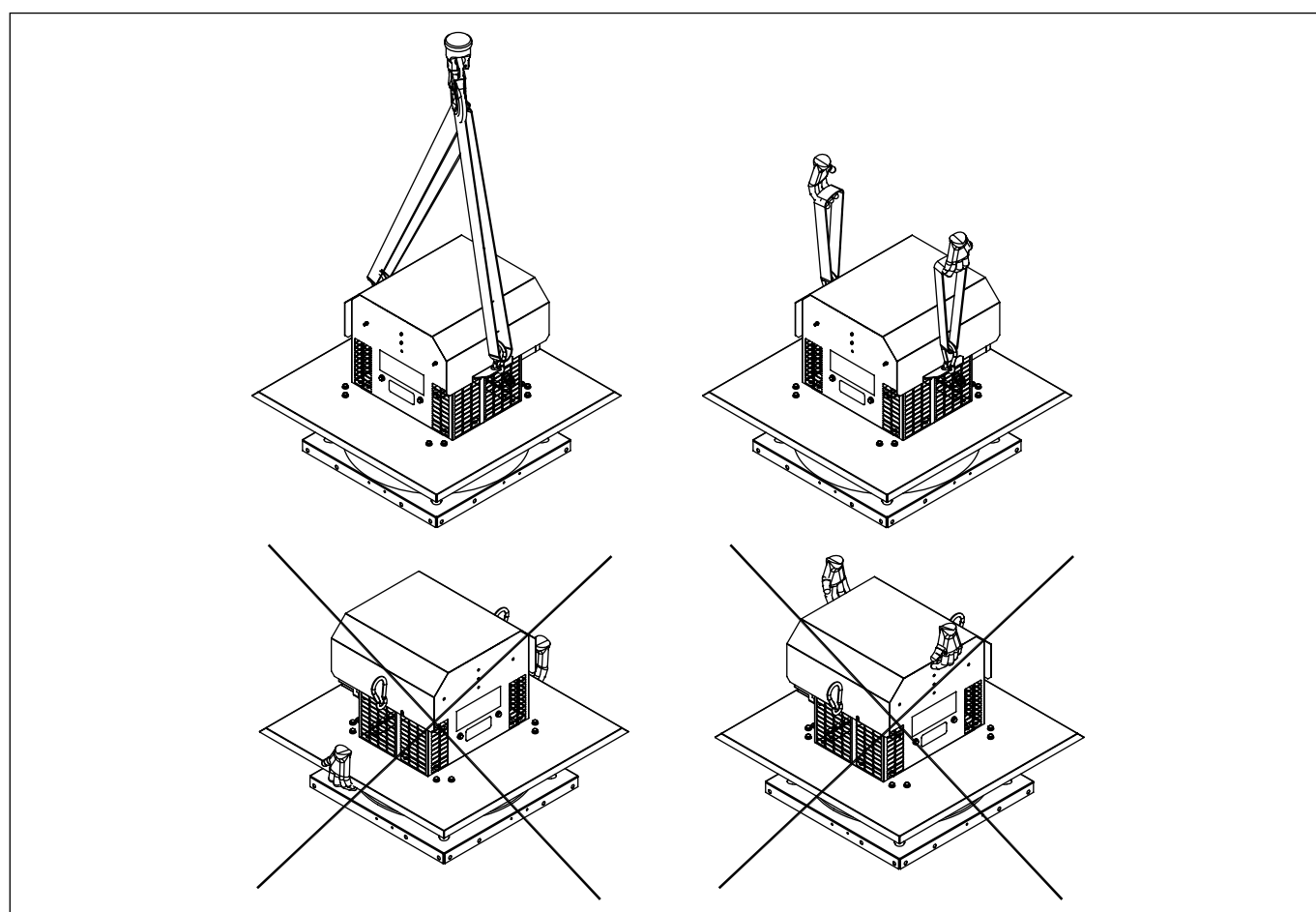

### 3.3 Montage des accessoires de la tourelle

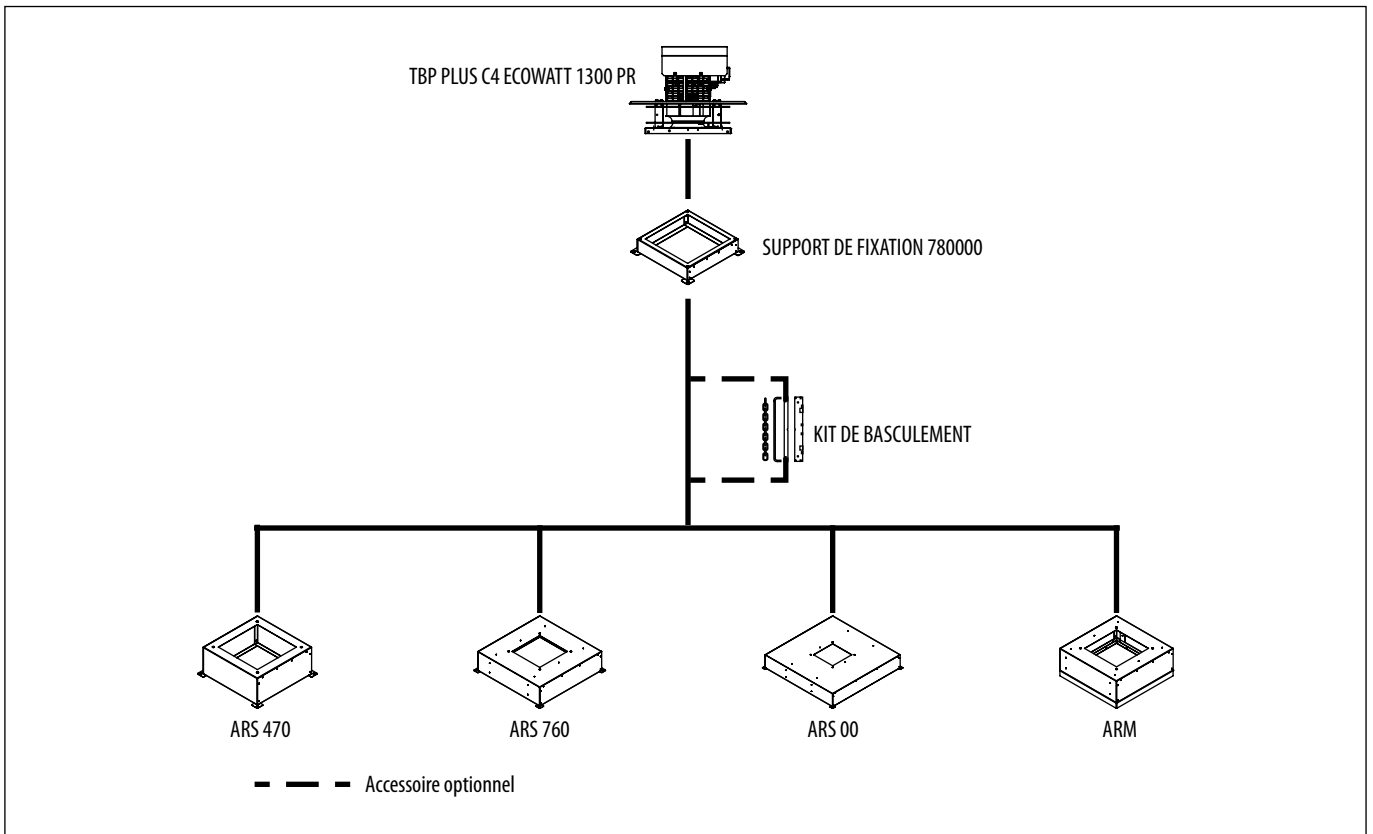

#### 3.3.1 Kit de basculement : 2600712

Ce kit permet de basculer les tourelles en toute sécurité lors des opérations de nettoyage. Il se place sur le cadre de fixation 780000.

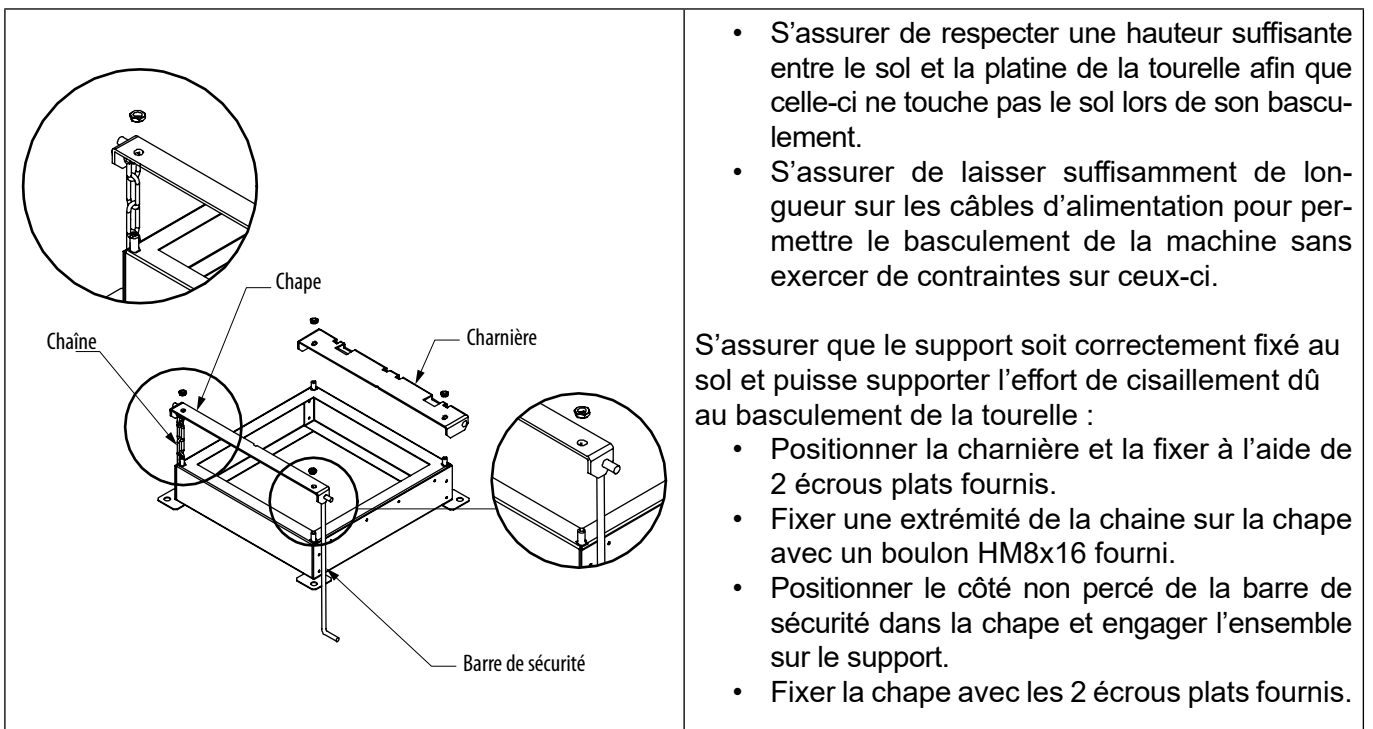

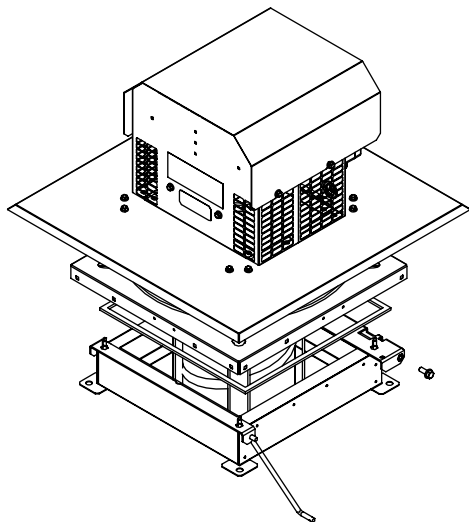

- Coller le joint mousse sur le support.
- Positionner la tourelle sur le kit (attention au sens de la platine).
- Visser les 2 vis HM8x20 dans les écrous sertis de la charnière.
- Fixer l'extrémité libre de la chaîne sur la platine de la tourelle avec un boulon HM8x16 fourni.

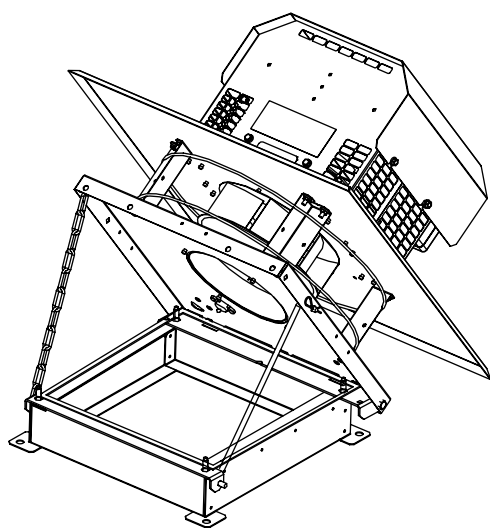

- Lever la tourelle et mettre immédiatement en place la barre de sécurité et la verrouiller avec la goupille.
- Coller l'étiquette de consigne à proximité de la barre de sécurité.

La tourelle doit obligatoirement être fixée sur son support lors de sa mise en route.

### 3.4 Montage de la tourelle

La surface d'appui qui supportera l'embase de la tourelle doit être aussi plane que possible (cadre de scellement ou costière fournis sur demande). Un joint mousse ou similaire (non fourni) est recommandé entre la surface d'appui et l'embase de la tourelle. Il est toléré d'avoir une inclinaison de 2.5° maximum entre l'axe du moteur et la verticale (voir schéma ci-dessous).

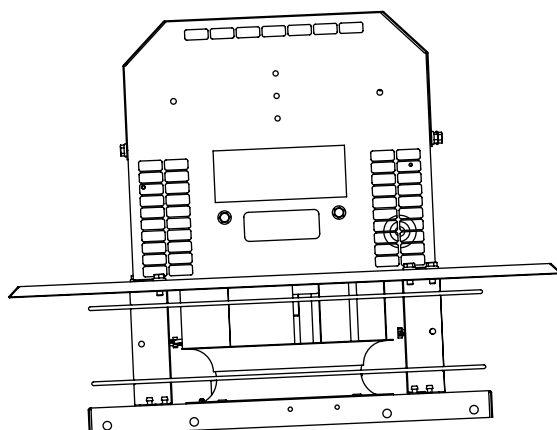

L'embase de la tourelle doit recouvrir entièrement le support pour assurer une bonne étanchéité. S'assurer que le support soit adapté au poids de l'ensemble de la machine et de ses différents accessoires. Fixer la tourelle par les trous Ø20 prévus à cet effet. L'utilisation de rondelle LL est recommandée. Un mauvais serrage des vis de fixation peut entraîner des bruits et vibrations nuisibles. Une fois la machine correctement fixée, s'assurer que la moto-turbine tourne librement sans frottement ni bruit.

## 4. RACCORDEMENT ÉLECTRIQUE

### 4.1 Précautions préalables

Les branchements électriques doivent être réalisés par un personnel qualifié. Le raccordement électrique se fera selon la norme NF C15-100 indiquant que le moteur doit être protégé par un dispositif omnipolaire ayant une distance d'ouverture de 3 mm par contact. Ne pas oublier de raccorder la terre.

Dans le cas d'une utilisation en désenfumage, se référer à la norme NF S 61-932 pour le raccordement et l'installation. Utiliser du câble haute température type CR1-C1. Le câble doit impérativement être protégé contre le rayonnement UV.

Pour rappel : les câbles et accessoires électriques doivent impérativement être dimensionnés suivant l'article 433-3 de la norme NF C 15-100 : « la section des conducteurs de la canalisation est déterminée par un courant admissible égal à 1.5 fois le courant nominal du moteur ». Aucun dispositif de protection thermique n'est admis sur le circuit désenfumage, seule une protection magnétique doit être mise en œuvre.

De plus, il est obligatoire de protéger les câbles des agressions mécaniques lors de son cheminement pour le raccordement sur l'interrupteur de proximité de la tourelle.

En utilisation confort, le moteur est protégé par un dispositif de protection thermique assuré par le contrôleur.

### 4.2 Caractéristiques électriques

Modèle	P. Nom (kW)	I. Nom. (A) 230V
1300	0.14	0.9

### 4.3 Câblage de l'interrupteur de proximité

#### Câblage de l'interrupteur

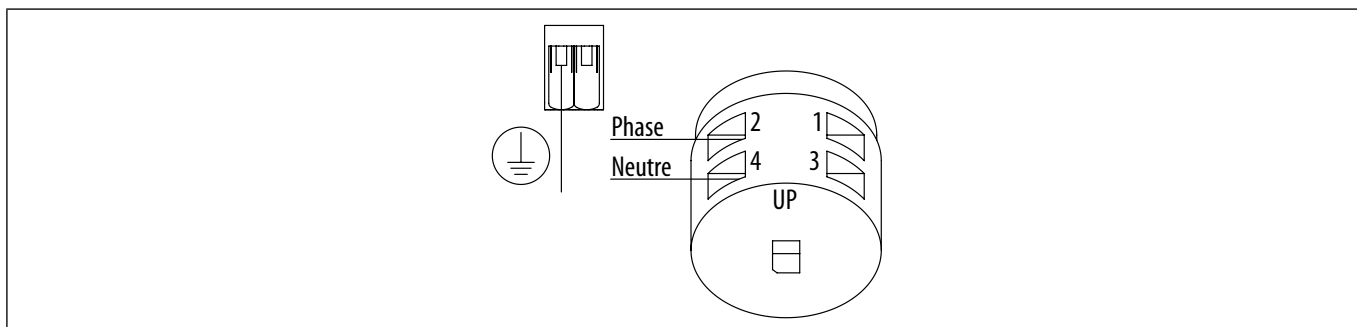

### 4.4 Câblage du coffret CTN V1

Le boîtier d'asservissement CTN V1 est utilisé pour toute installation avec tourelles d'extraction TBP PLUS C4 ECOWATT 1300 PR, dans le cas où chaque conduit collectif vertical est muni d'une tourelle.

Il s'agit d'un coffret de sécurité électrique qui permet l'asservissement entre chaque tourelle desservant des conduits verticaux correspondant à une même pile de logements conformément à la sécurité de fonctionnement anti-siphonage (article 10 de l'arrêté du 24 mars 1982 modifié).

En cas d'arrêt d'au moins une tourelle, l'ensemble des tourelles desservant cette même pile sont arrêtées. Une temporisation à la mise en défaut est intégrée permettant de palier les microcoupures de réseaux et d'assurer le bon fonctionnement des tourelles.

Un voyant de défaut lumineux à LED et un système de télésurveillance avec remontée d'informations sur GTC peuvent être installés dans les parties communes afin d'avertir de l'état de fonctionnement.

Le coffret CTN V1 permet l'alimentation en puissance de chaque tourelle (Pmax : 170W ; Imax : 1,5A par tourelle) asservie à ce même boîtier correspondant à une même pile de logements.

Son fonctionnement principal est d'activer une alarme si un défaut est maintenu pendant un temps prédéfini. Sur présence d'une alarme, l'alimentation du ventilateur est ouverte.

Le raccordement électrique entre le tourelle TBP PLUS C4 ECOWATT 1300 PR et le boîtier d'asservissement CTN V1 doit être réalisé avec du câble de section 1.5 mm<sup>2</sup>.  
 Pour plus d'information, se référer à la notice produit du CTN V1.

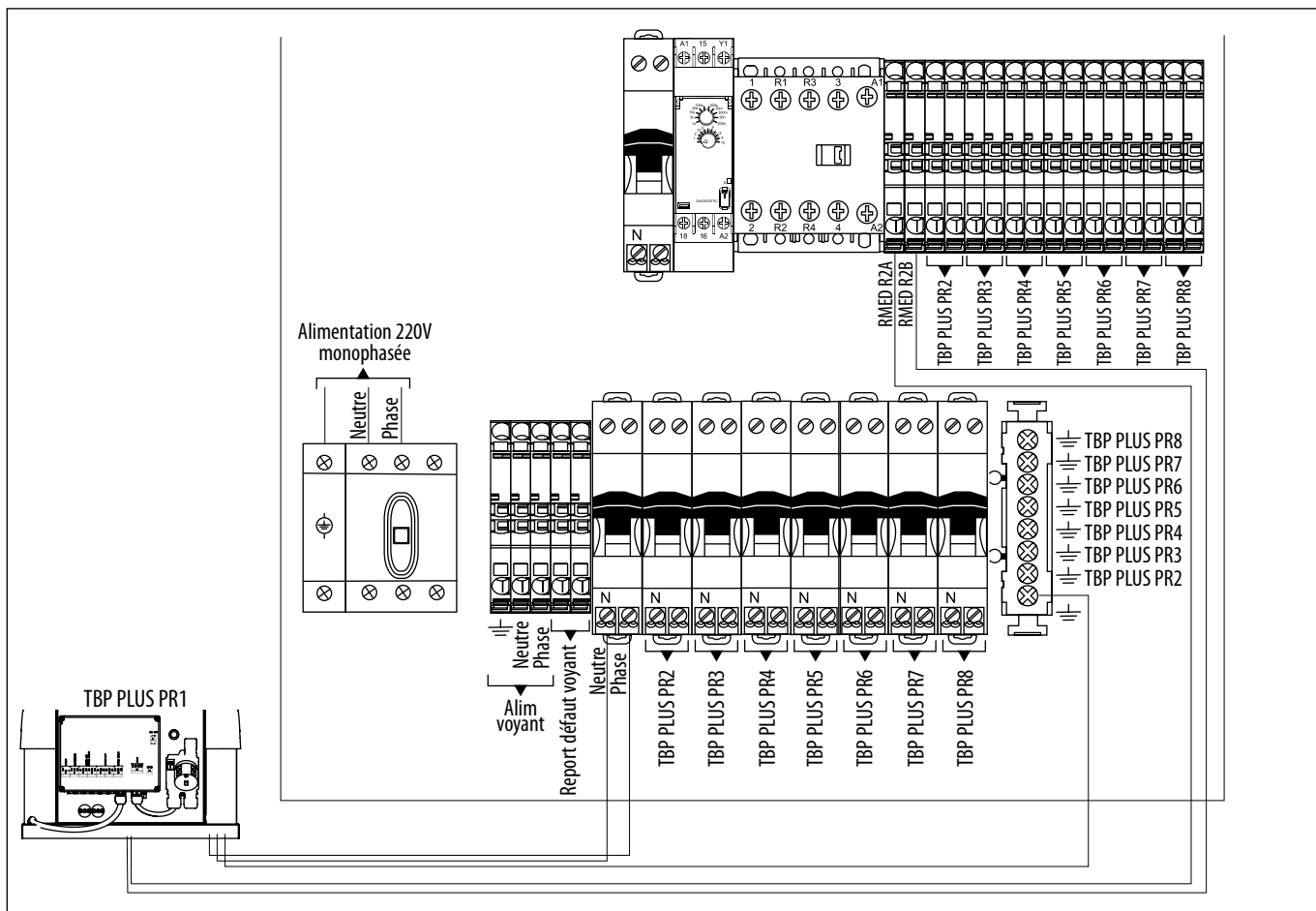

#### 4.5 Raccordement électrique d'une commande Marche / Arrêt externe (accessoire en option)

Certaines installations nécessitent une commande marche / arrêt. Ci-dessous, schéma pour passer du câblage usine à l'ajout d'une commande marche / arrêt.

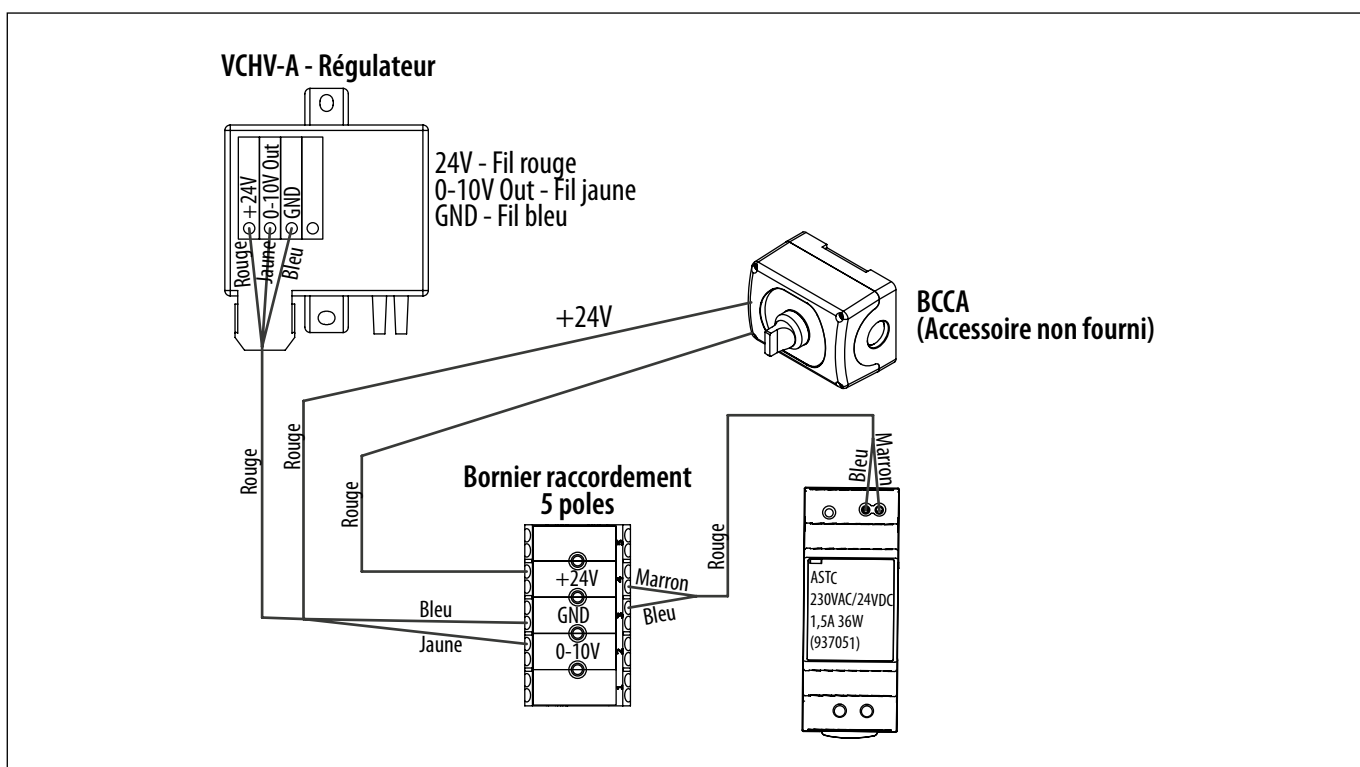

## 4.6 Raccordement du dépressostat

- Ouvrir la trappe du caisson en dévissant les 2 vis avec une clef de 13.
- Passer le câble dans le 2ème presse-étoupe.
- Ouvrir le capot du dépressostat et raccorder les fils.

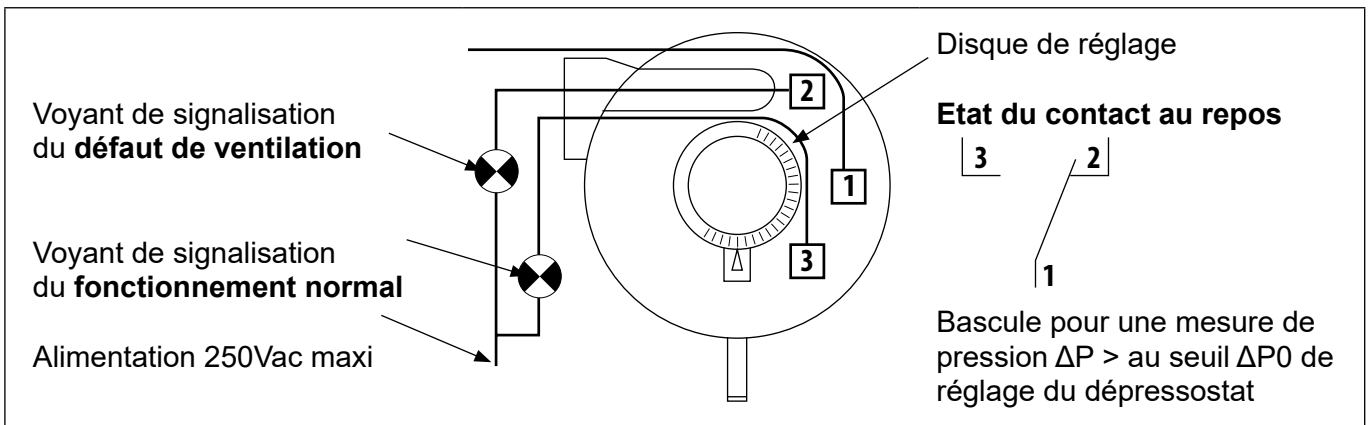
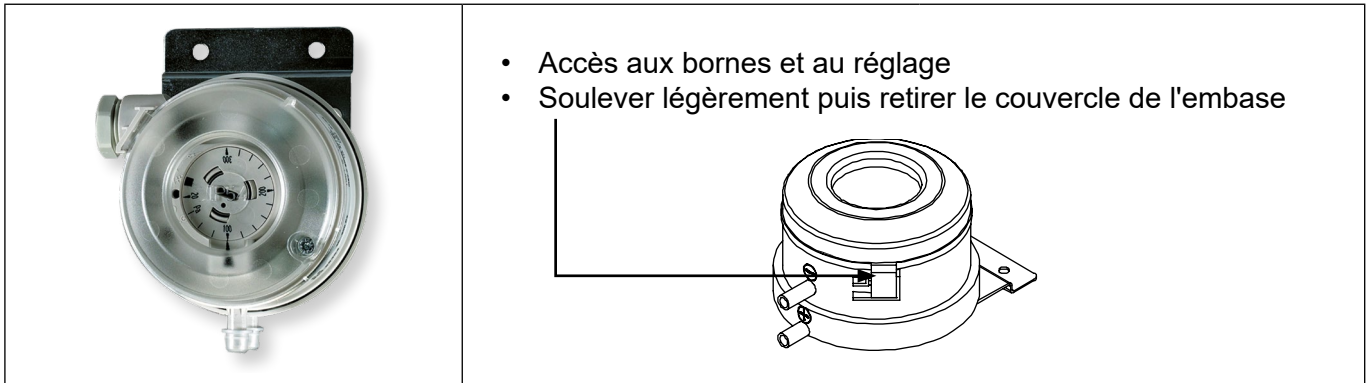

Pouvoir de coupure	Charge Ohmique (cos $\varnothing=1$ )		Charge inductive (cos $\varnothing=0.6$ )		Durée de vie mécanique	Presse étoupe	Indice de protection	Raccord de pression	Masse
	Sous 250Vac	Sous 30Vac	Sous 250Vac	Sous 30Vac					
	5A	4A	0.8A	0.7A	> 10 millions cycles	1xPg11	IP54 avec capot	Ø6.2mm	Env. 100 g

## 5. MISE EN SERVICE

### 5.1 Réglage de la consigne de pression

Les touches de réglage du VCHV-A se trouvent à l'intérieur du boîtier sous le couvercle. Appuyer sur la fermeture à pression sous le boîtier à côté des prises de pression pour ouvrir le boîtier

0.0	OK		
SET	OK		
SET.1	2 x ▲		
SET.3	OK		
0140	▼ ou ▲	OK	Le premier digit clignote, appuyer sur les fêches haut ou bas pour entrer la consigne souhaitée en Pa. Appuyer sur OK pour passer au digit suivant
SET.3	3 x ▲		
OUT	OK		
SET	▼		
OUT	OK		

## 6. MAINTENANCE

### 6.1 Précautions préalables

Couper l'alimentation électrique avant toute intervention et s'assurer qu'elle ne puisse être rétablie par erreur (+ cadenasser l'interrupteur-sectionneur optionnel en position OFF pendant toute la manipulation).

**Remarque :**

- « Mode feu » : lorsqu'un incendie se déclare, le caisson C4 bascule automatiquement à sa vitesse de rotation maximum pour extraire les fumées.

Organe	À la mise en route	Tous les 6 mois minimum
Turbine	Vérifier le sens de rotation, vérifier l'absence de frottement entre les parties mobiles et les parties fixes	Nettoyer si nécessaire, vérifier l'absence de frottement entre les parties mobiles et les parties fixes
VCHV-A	Vérifier les connexions notamment le raccordement à la terre	Resserrer les cosses si nécessaire, vérifier l'intensité nominale
Interrupteur	Vérifier les connexions notamment le raccordement à la terre	Resserrer les cosses si nécessaire
Grillage de protection	Vérifier la présence	Nettoyer si nécessaire
Réseaux de gaines	Contrôler l'étanchéité	Nettoyer si nécessaire
Fixation	Vérifier le serrage	Resserrer les vis si nécessaire
Prise de pression	Vérifier les connexions aérauliques	Vérifier le fonctionnement, nettoyer si nécessaire
Ventilateur auxiliaire	Vérifier le fonctionnement à l'aide du bouton test	Vérifier le fonctionnement à l'aide du bouton test

## 6.2 Remplacement de la mototurbine

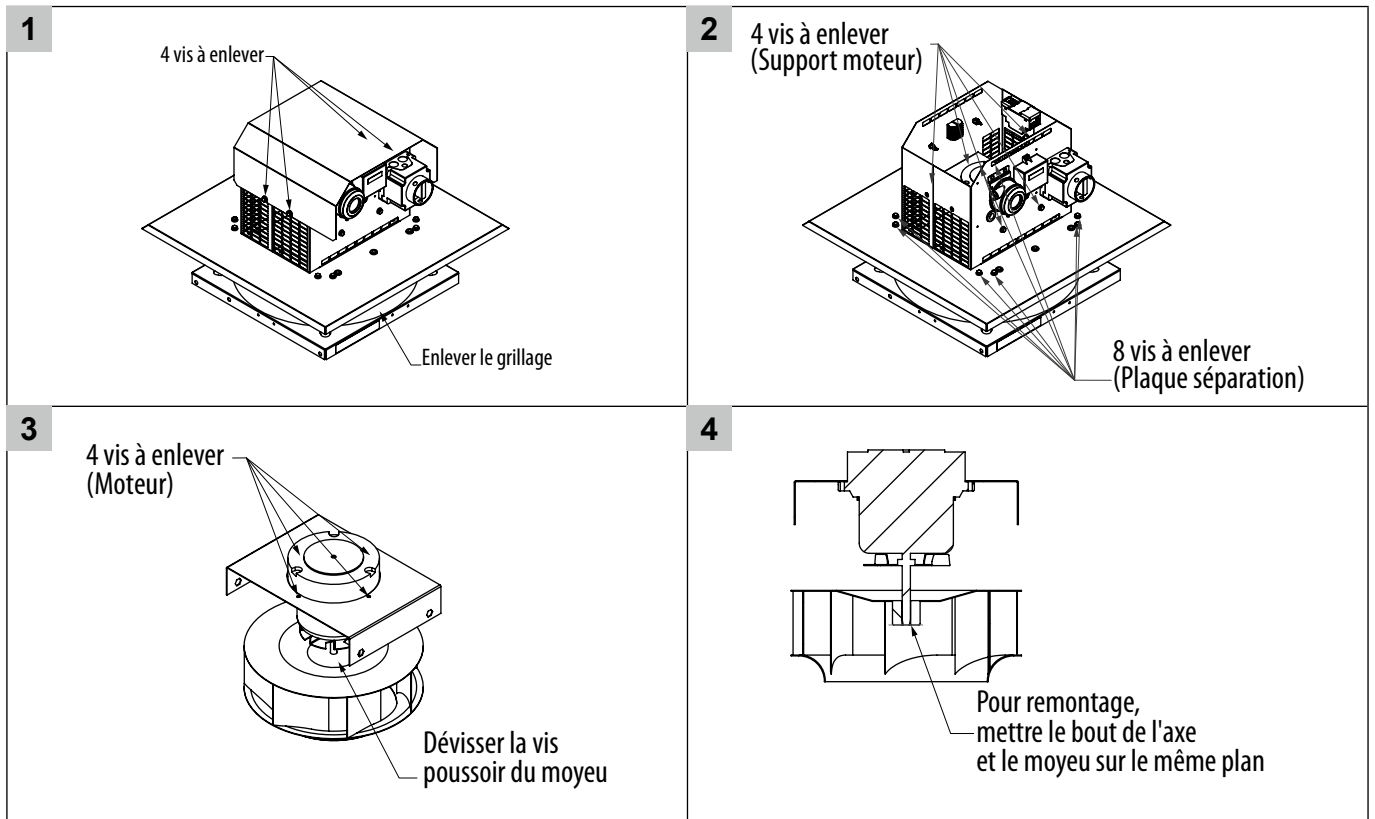

## 6.3 Remplacement du VCHV

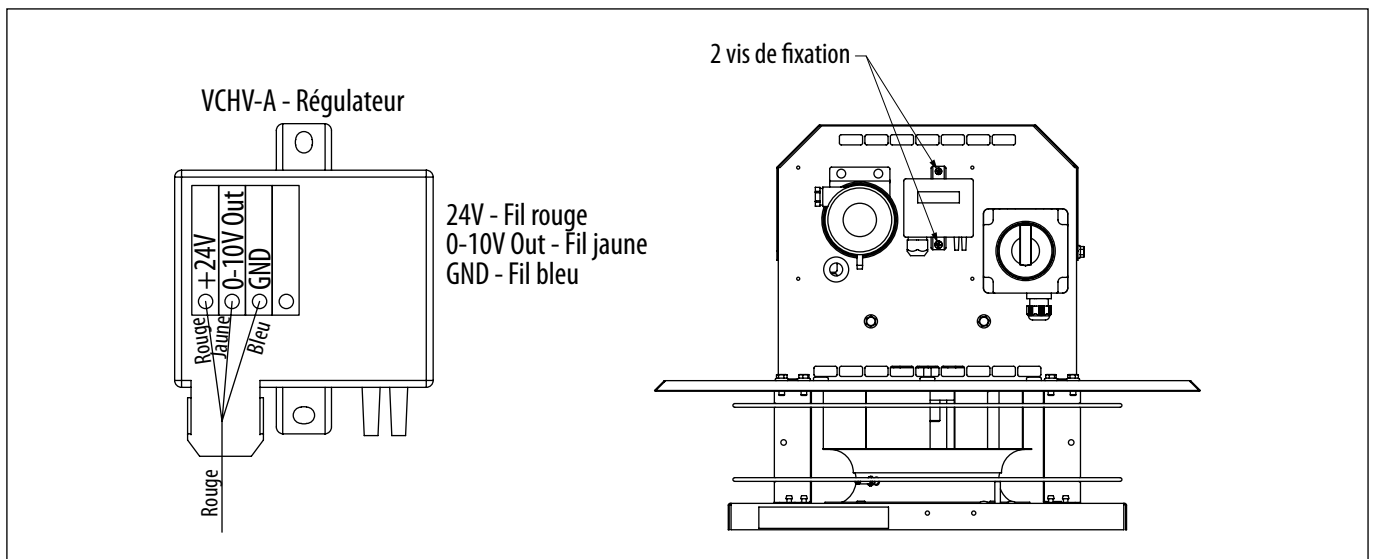

## 6.4 Remplacement INTZ

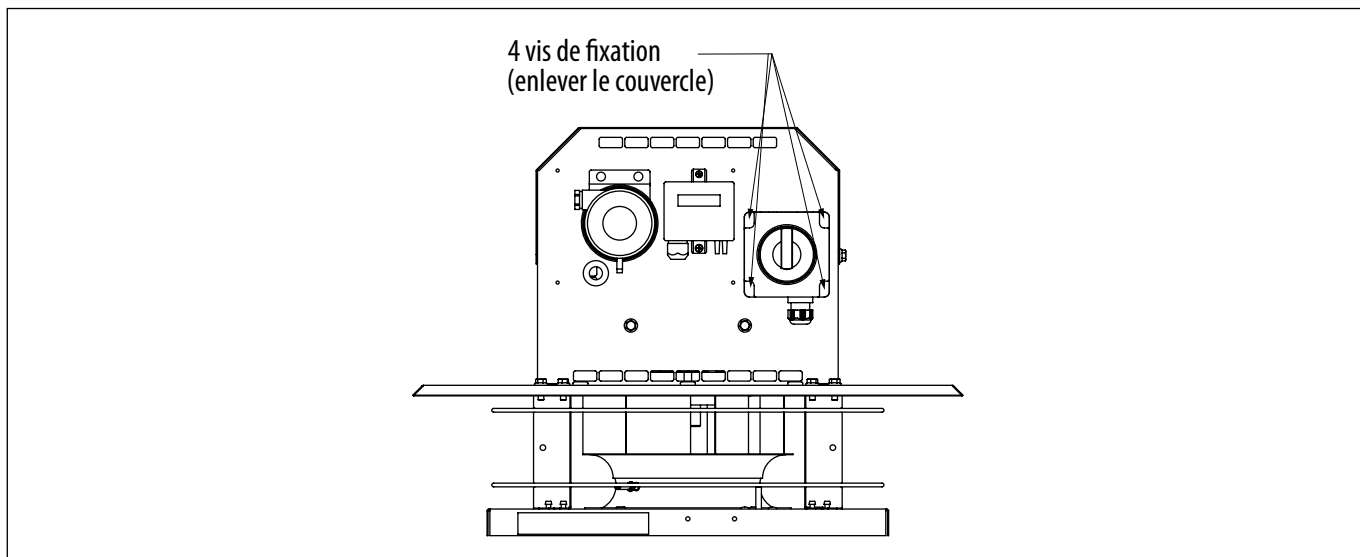

## 6.5 Pièces de rechanges

Code VIM	Type	Quantité	Désignation
692048	Moto-turbine	1	Moto-turbine de remplacement pour TBP PLUS C4 ECOWATT 1300 PR
700800	Interrupteur de proximité	1	Interrupteur TBP PLUS C4 ECOWATT 1300 PR
132772	VCHV-A	1	VCHV-A Régulateur débit pression avec afficheur
002935	Dépressostat	1	Dépressostat 20-300 Pa

## **7. GESTION DES DÉCHETS**

### **7.1 Traitement des emballages et déchets non dangereux**

Les emballages (palettes non consignées, cartons, films, emballages bois) et autres déchets non dangereux (DIB) doivent être valorisés par un prestataire agréé.  
Il est strictement interdit de les brûler, de les enfouir ou de les mettre en dépôt sauvage.

### **7.2 Traitement d'un DEEE Professionnel**

Ce produit ne doit pas être mis en décharge ni traité avec les déchets ménagers mais doit être déposé dans un point de collecte approprié pour les déchets d'équipements électriques et électroniques (DEEE).



Document non contractuel. Dans le souci constant d'amélioration du matériel, le constructeur se réserve le droit de procéder sans préavis à toute modification technique.

**MVN**  
**Tél. : 05 53 53 00 79**  
**[www.mvnfrance.com](http://www.mvnfrance.com)**