

TBP PLUS C4 ECOWATT 1300 PM

Tourelle d'extraction C4 (400°C 1/2 heure)

Moteur ECM

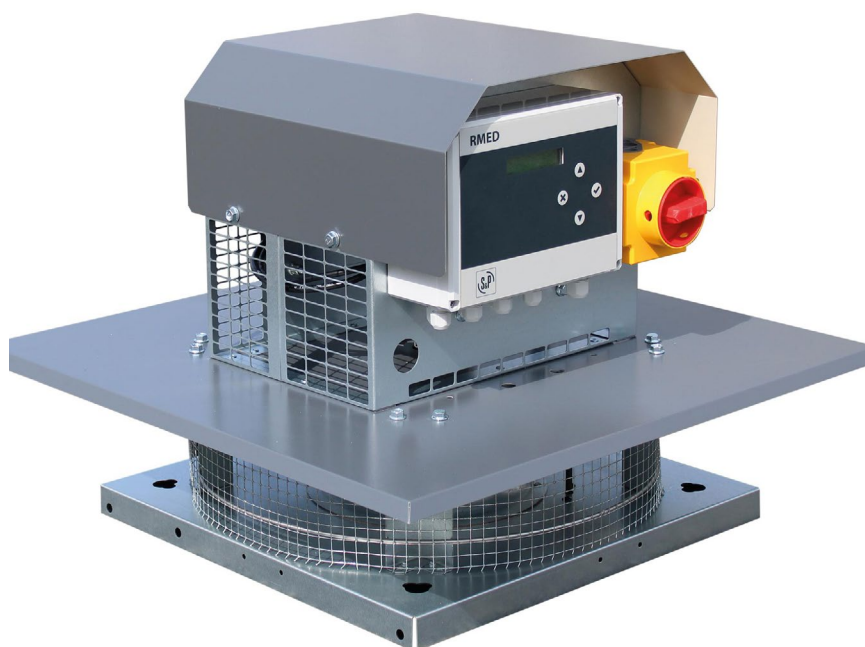

SOMMAIRE

1. GÉNÉRALITÉS.....	3
1.1 Avertissements	3
1.2 Consignes de sécurité	3
1.3 Réception – Stockage	3
1.4 Garantie.....	3
2. PRÉSENTATION DU PRODUIT	4
2.1 Description.....	4
2.2 Courbes aérauliques	4
3. INSTALLATION	5
3.1 Dimensions et poids	5
3.2 Manutention.....	5
3.3 Montage des accessoires de la tourelle	6
3.4 Montage de la tourelle	7
4. RACCORDEMENT ÉLECTRIQUE	8
4.1 Précautions préalables	8
4.2 Caractéristiques électriques	8
4.3 Câblage de l'interrupteur de proximité.....	8
4.4 Câblage du coffret CTN V1	8
4.5 Raccordement électrique d'une commande Marche / Arrêt externe (accessoire en option)....	9
5. MISE EN SERVICE.....	10
5.1 Description des touches du boîtier de régulation RMED.....	10
5.2 Niveaux d'accès	10
5.3 Consultation du mode de marche actif.....	11
5.4 Commande Marche/Arrêt locale (réglage d'usine).....	11
5.5 Choix du mode de fonctionnement.....	12
5.6 PM : Pression inversée - courbes montantes.....	12
5.7 Liste des défauts reportés par la sortie contact R1 en fonction ALARME	13
6. PARAMÈTRES DU MENU ET MODBUS.....	13
6.1 Configuration MODBUS	13
6.2 Paramètres	14
6.3 Paramètres principaux / table des registres	14
7. MAINTENANCE.....	16
7.1 Précautions préalables	16
7.2 Remplacement de la mototurbine.....	16
7.3 Remplacement du RMED.....	17
7.4 Remplacement INTZ	18
7.5 Pièces de rechanges	18
8. GESTION DES DÉCHETS	19
8.1 Traitement des emballages et déchets non dangereux.....	19
8.2 Traitement d'un DEEE Professionnel	19

1. GÉNÉRALITÉS

1.1 Avertissements

Ce produit a été fabriqué en respectant de rigoureuses règles techniques de sécurité, conformément aux normes de la CE. La déclaration CE est téléchargeable depuis le site internet (coordonnées en dernière page). Avant d'installer et d'utiliser ce produit, lire attentivement ces instructions qui contiennent d'importantes indications pour votre sécurité et celle des utilisateurs, pendant l'installation, la mise en service et l'entretien de ce produit. Une fois l'installation terminée, laisser ce manuel à proximité de la machine pour toute consultation ultérieure.

L'installation de ce produit (montage, raccordements, mise en service, maintenance) et toutes autres interventions doivent être obligatoirement effectuées par un professionnel appliquant les règles de l'art, respectant les normes et les règlements de sécurité en vigueur. Elle doit être conforme aux prescriptions relatives à la CEM et à la DBT.

Nous recommandons à toutes les personnes exposées à des risques de respecter scrupuleusement les normes de prévention des accidents. La responsabilité du constructeur ne saurait être engagée pour des éventuels dommages corporels et/ou matériels causés alors que les consignes de sécurité n'ont pas été respectées ou suite à une modification du produit.

La tourelle d'extraction TBP PLUS C4 ECOWATT 1300 PM est destinée aux applications de ventilation dans les bâtiments d'habitation collective, les bâtiments tertiaires :

- Installation extérieure
- Température environnement : -20°C / +50°C
- Température maxi de l'air extrait en régime permanent : 120°C
- Humidité relative : maxi 95% sans condensation
- Atmosphère non potentiellement explosive
- Atmosphère à faible salinité, sans agents chimiques corrosifs

1.2 Consignes de sécurité

- S'équiper des EPI (Equipements de Protection Individuelle) appropriés avant toute intervention.
- Avant d'installer la tourelle d'extraction et ses accessoires, s'assurer que le support et l'emplacement soient suffisamment résistants pour supporter le poids de l'unité et des accessoires éventuels.
- Ne pas démonter les grilles permettant l'accès à la roue sans avoir coupé l'alimentation électrique grâce à l'interrupteur – sectionneur cadenassable présent sur l'unité.
- Si des travaux sont à effectuer dans l'appareil, couper l'alimentation sur le disjoncteur principal et s'assurer que personne ne puisse le remettre en marche accidentellement.
- Assurez-vous que les parties mobiles soient à l'arrêt.
- Vérifier que la roue ne soit pas accessible depuis les piquages de raccordement (gaine de raccordement ou protection grillagée).

1.3 Réception – Stockage

En cas de manque, de non-conformité, d'avarie totale ou partielle des produits délivrés, l'Acheteur doit conformément à l'article 133-3 du Code du commerce émettre des réserves écrites sur le récépissé du transporteur et les confirmer dans les 72 heures par lettre recommandée avec un double à destination du vendeur. La réception sans réserve du matériel prive l'Acheteur de tout recours ultérieur contre nous. Le produit doit être stocké à l'abri des intempéries, des chocs et des souillures dues aux projections de toute nature durant son transport l'amenant du fournisseur au client final, et sur le chantier avant installation.

1.4 Garantie

Le matériel est garanti 24 mois à compter de la date de facturation. La garantie se limite au remplacement des pièces ou du matériel dont le fonctionnement est reconnu défectueux par le fabricant, à l'exclusion de toutes indemnités ou pénalités. Les frais de main d'oeuvre, de dépose repose, de déplacement lié au remplacement sont à la charge du Client. Sont exclus de notre garantie, les défauts liés à une utilisation anormale ou non conforme aux préconisations de nos notices, les défauts constatés par suite d'usure normale, les incidents provoqués par la négligence, le défaut de surveillance ou d'entretien, les défauts dus à la mauvaise installation des appareils ou aux mauvaises conditions de stockage avant montage. En aucun cas, le fabricant n'est responsable du matériel transformé, réparé même partiellement.

3. INSTALLATION

3.1 Dimensions et poids

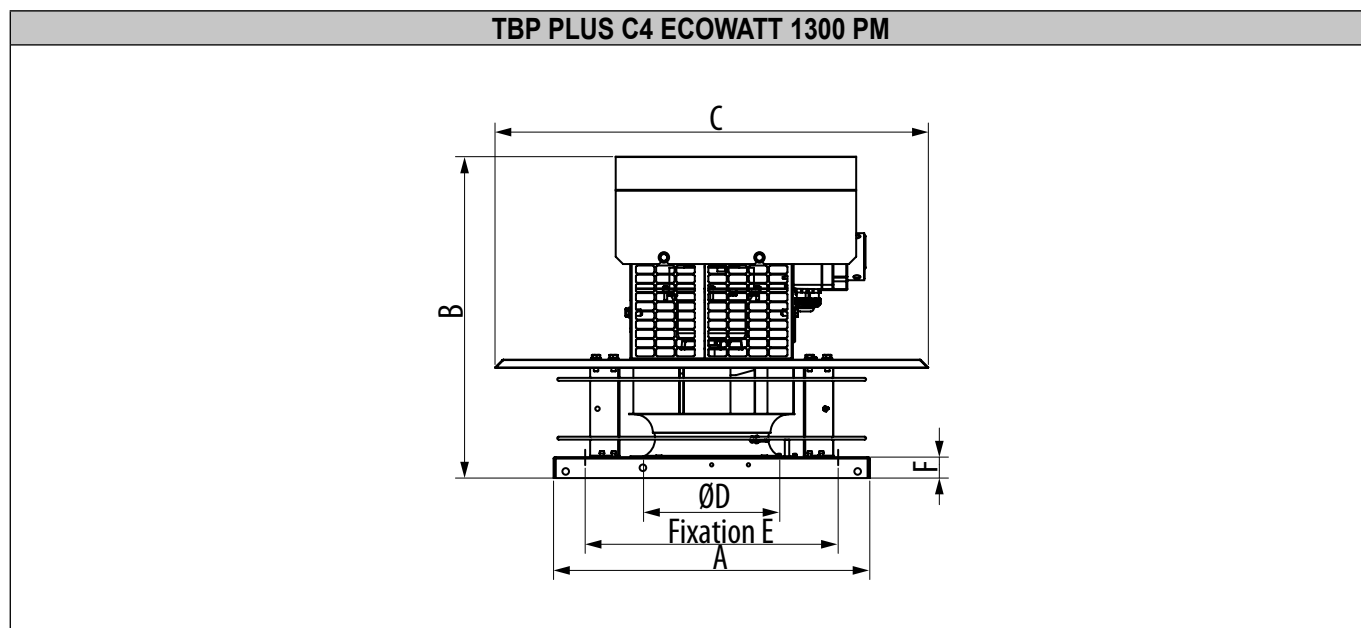

Taille	A	B	C	D	E	F	Poids (kg)
1300	430	437	590	185	344	30	12

3.2 Manutention

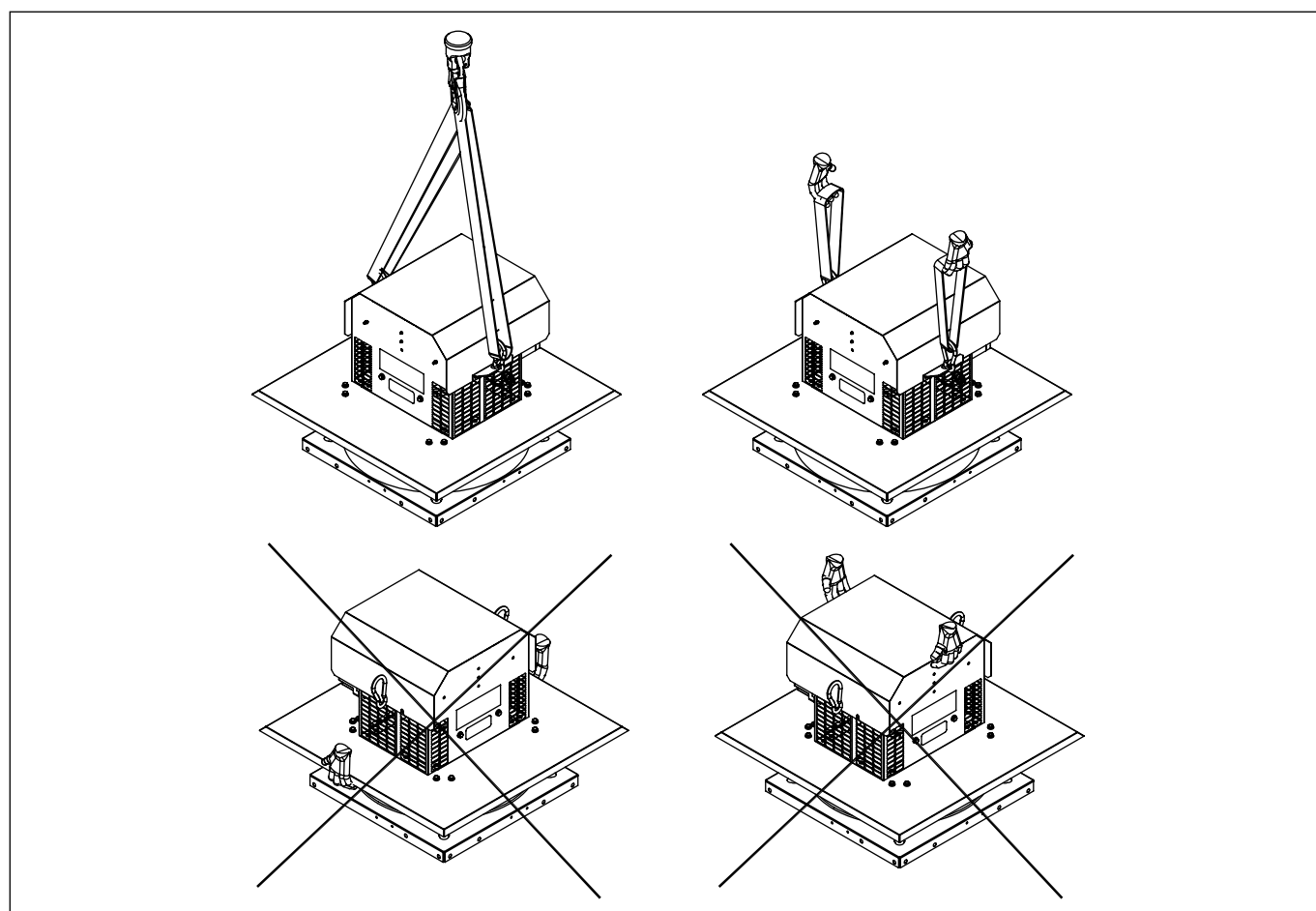

3.3 Montage des accessoires de la tourelle

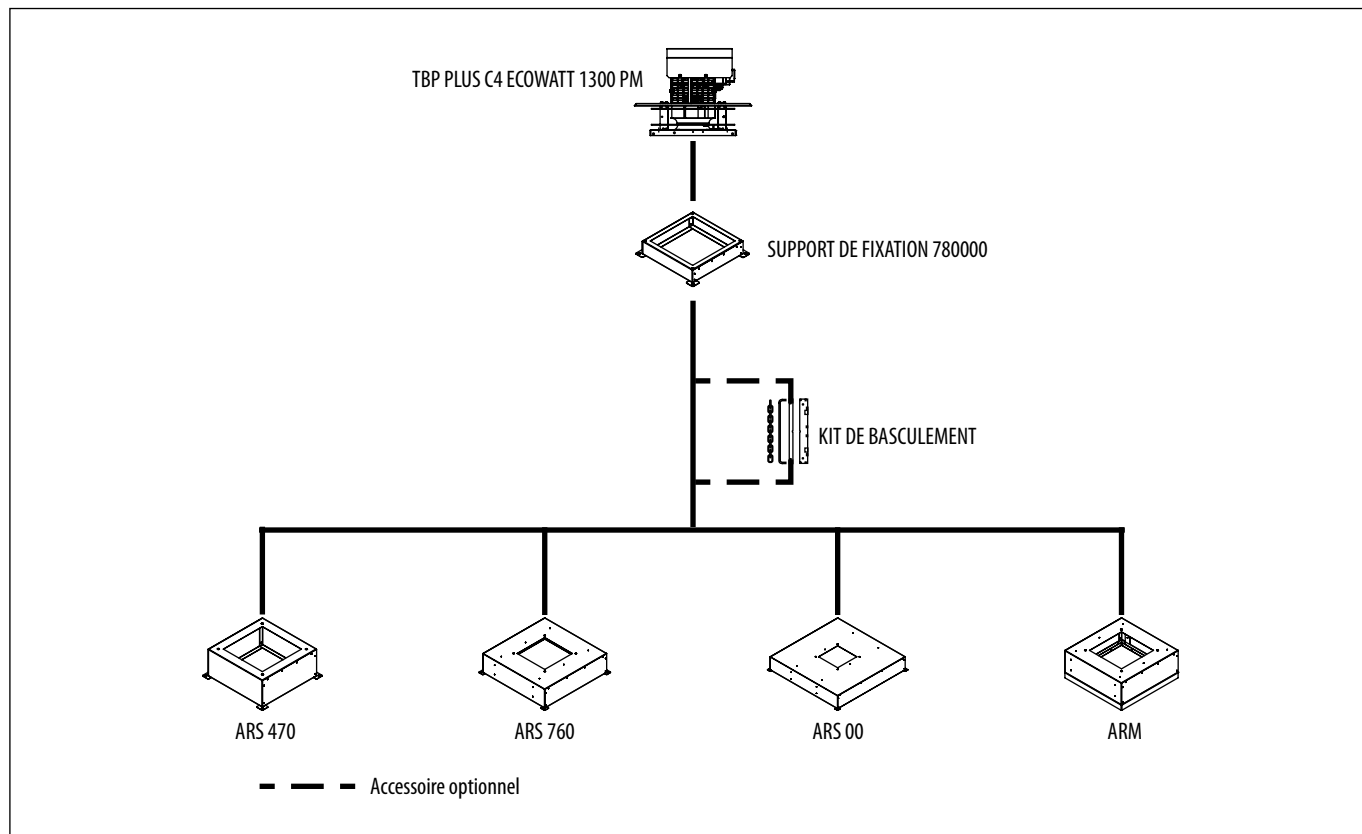

3.3.1 Kit de basculement : 2600712

Ce kit permet de basculer les tourelles en toute sécurité lors des opérations de nettoyage. Il se place sur le cadre de fixation 780000.

- S'assurer de respecter une hauteur suffisante entre le sol et la platine de la tourelle afin que celle-ci ne touche pas le sol lors de son basculement.
- S'assurer de laisser suffisamment de longueur sur les câbles d'alimentation pour permettre le basculement de la machine sans exercer de contraintes sur ceux-ci.

S'assurer que le support soit correctement fixé au sol et puisse supporter l'effort de cisaillement dû au basculement de la tourelle :

- Positionner la charnière et la fixer à l'aide de 2 écrous plats fournis.
- Fixer une extrémité de la chaîne sur la chape avec un boulon HM8x16 fourni.
- Positionner le côté non percé de la barre de sécurité dans la chape et engager l'ensemble sur le support.
- Fixer la chape avec les 2 écrous plats fournis.

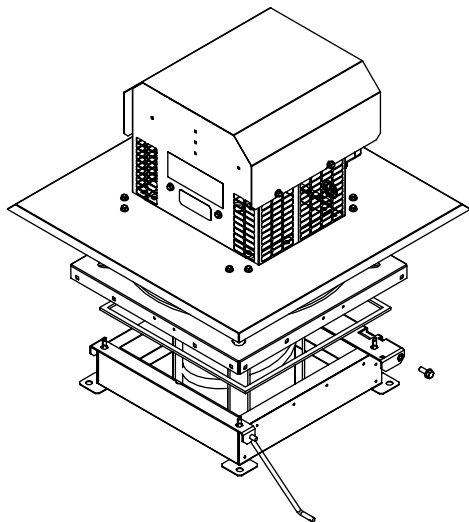

- Coller le joint mousse sur le support.
- Positionner la tourelle sur le kit (attention au sens de la platine).
- Visser les 2 vis HM8x20 dans les écrous sertis de la charnière.
- Fixer l'extrémité libre de la chaîne sur la platine de la tourelle avec un boulon HM8x16 fourni.

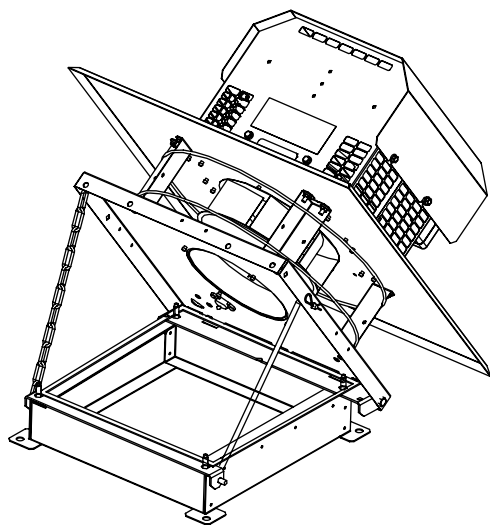

- Lever la tourelle et mettre immédiatement en place la barre de sécurité et la verrouiller avec la goupille.
- Coller l'étiquette de consigne à proximité de la barre de sécurité.

La tourelle doit obligatoirement être fixée sur son support lors de sa mise en route.

3.4 Montage de la tourelle

La surface d'appui qui supportera l'embase de la tourelle doit être aussi plane que possible (cadre de scellement ou costière fournis sur demande). Un joint mousse ou similaire (non fourni) est recommandé entre la surface d'appui et l'embase de la tourelle. Il est toléré d'avoir une inclinaison de 2.5° maximum entre l'axe du moteur et la verticale (voir schéma ci-dessous).

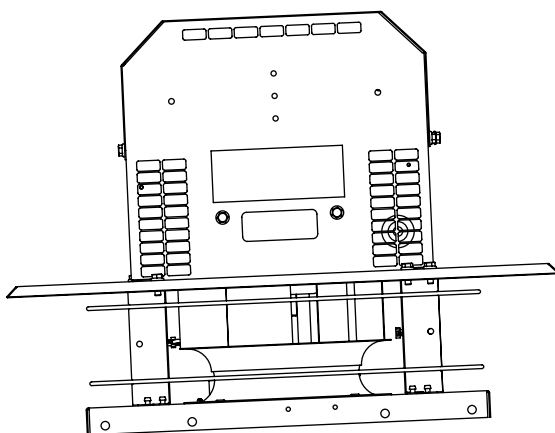

L'embase de la tourelle doit recouvrir entièrement le support pour assurer une bonne étanchéité. S'assurer que le support soit adapté au poids de l'ensemble de la machine et de ses différents accessoires. Fixer la tourelle par les trous Ø20 prévus à cet effet. L'utilisation de rondelle LL est recommandée. Un mauvais serrage des vis de fixation peut entraîner des bruits et vibrations nuisibles. Une fois la machine correctement fixée, s'assurer que la moto-turbine tourne librement sans frottement ni bruit.

4. RACCORDEMENT ÉLECTRIQUE

4.1 Précautions préalables

Les branchements électriques doivent être réalisés par un personnel qualifié. Le raccordement électrique se fera selon la norme NF C15-100 indiquant que le moteur doit être protégé par un dispositif omnipolaire ayant une distance d'ouverture de 3 mm par contact. Ne pas oublier de raccorder la terre.

Dans le cas d'une utilisation en désenfumage, se référer à la norme NF S 61-932 pour le raccordement et l'installation. Utiliser du câble haute température type CR1-C1. Le câble doit impérativement être protégé contre le rayonnement UV.

Pour rappel : les câbles et accessoires électriques doivent impérativement être dimensionnés suivant l'article 433-3 de la norme NF C 15-100 : « la section des conducteurs de la canalisation est déterminée par un courant admissible égal à 1.5 fois le courant nominal du moteur ». Aucun dispositif de protection thermique n'est admis sur le circuit désenfumage, seule une protection magnétique doit être mise en œuvre.

De plus, il est obligatoire de protéger les câbles des agressions mécaniques lors de son cheminement pour le raccordement sur l'interrupteur de proximité de la tourelle.

En utilisation confort, le moteur est protégé par un dispositif de protection thermique assuré par le contrôleur.

4.2 Caractéristiques électriques

Modèle	P. Nom (kW)	I. Nom. (A) 230V
1300	0.14	0.9

4.3 Câblage de l'interrupteur de proximité

Câblage de l'interrupteur

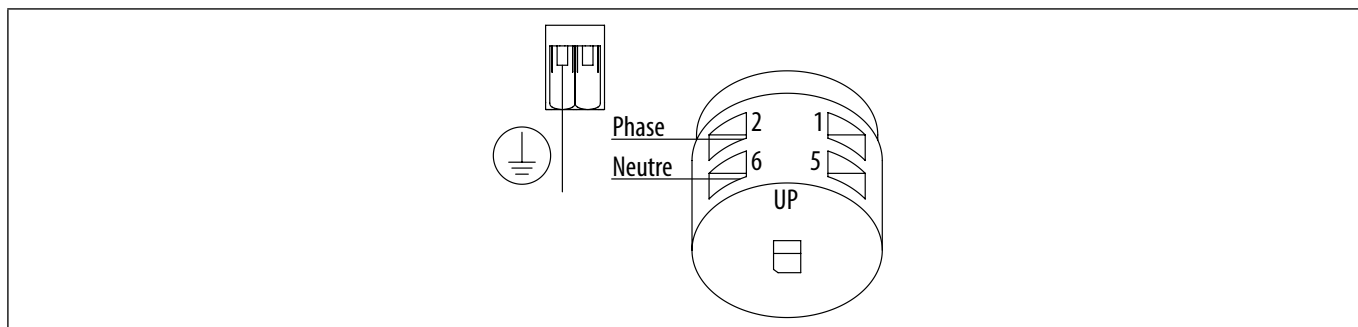

4.4 Câblage du coffret CTN V1

Le boîtier d'asservissement CTN V1 est utilisé pour toute installation avec tourelles d'extraction TBP PLUS C4 ECOWATT 1300 PM, dans le cas où chaque conduit collectif vertical est muni d'une tourelle.

Il s'agit d'un coffret de sécurité électrique qui permet l'asservissement entre chaque tourelle desservant des conduits verticaux correspondant à une même pile de logements conformément à la sécurité de fonctionnement anti-siphonage (article 10 de l'arrêté du 24 mars 1982 modifié).

En cas d'arrêt d'au moins une tourelle, l'ensemble des tourelles desservant cette même pile sont arrêtées. Une temporisation à la mise en défaut est intégrée permettant de palier les microcoupures de réseaux et d'assurer le bon fonctionnement des tourelles.

Un voyant de défaut lumineux à LED et un système de télésurveillance avec remontée d'informations sur GTC peuvent être installés dans les parties communes afin d'avertir de l'état de fonctionnement.

Le coffret CTN V1 permet l'alimentation en puissance de chaque tourelle (Pmax : 170W ; Imax : 1,5A par tourelle) asservie à ce même boîtier correspondant à une même pile de logements.

Son fonctionnement principal est d'activer une alarme si un défaut est maintenu pendant un temps prédéfini. Sur présence d'une alarme, l'alimentation du ventilateur est ouverte.

Le raccordement électrique entre la tourelle TBP PLUS C4 ECOWATT 1300 PM et le boîtier d'asservissement CTN V1 doit être réalisé avec du câble de section 1.5 mm².
 Pour plus d'information, se référer à la notice produit du CTN V1.

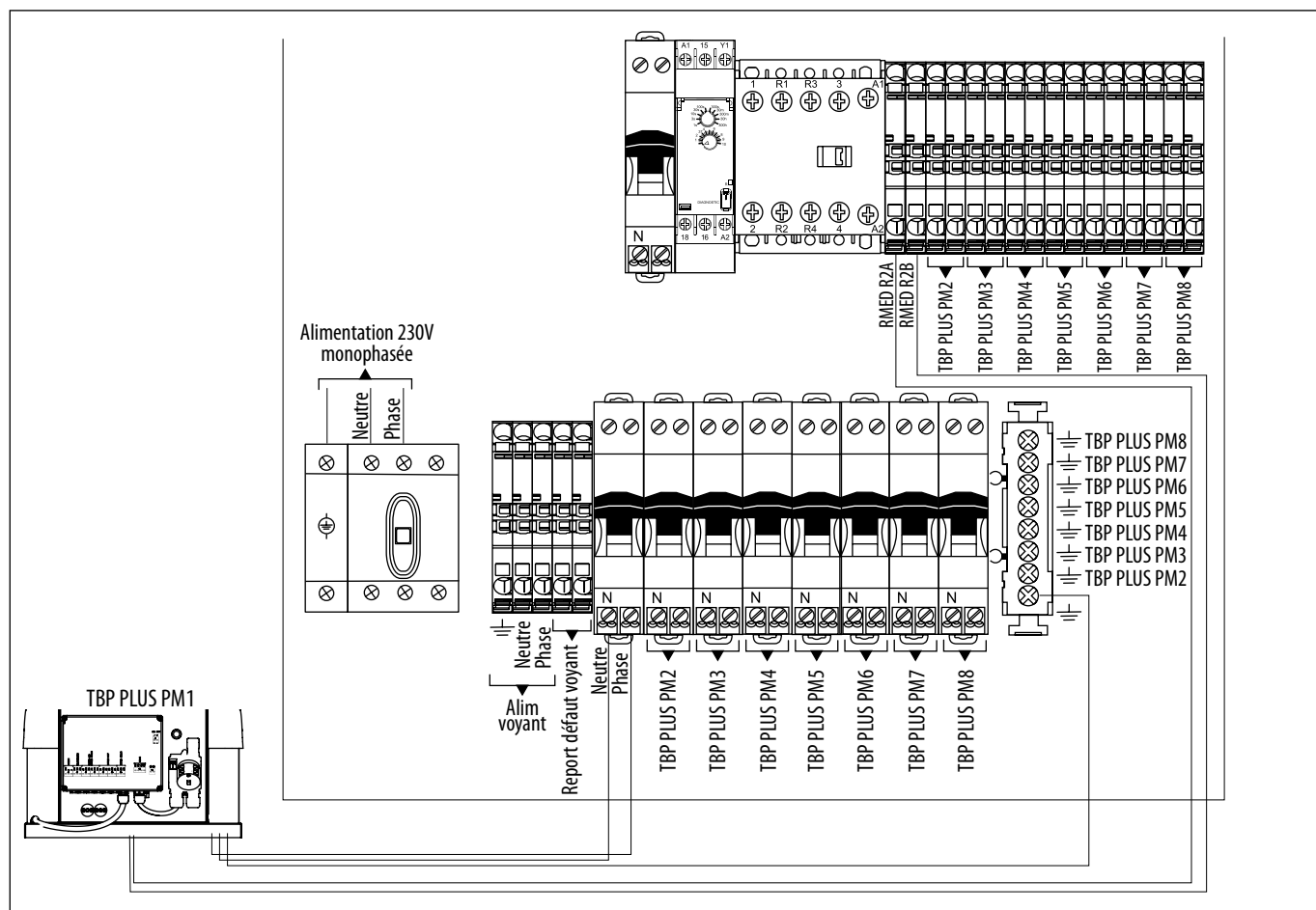

4.5 Raccordement électrique d'une commande Marche / Arrêt externe (accessoire en option)

Le boîtier de régulation RMED possède une commande M/A locale par les touches de façade, il est possible de raccorder une commande M/A externe sur les bornes DI1 et GND. La demande de marche externe est prioritaire sur la demande d'arrêt locale.

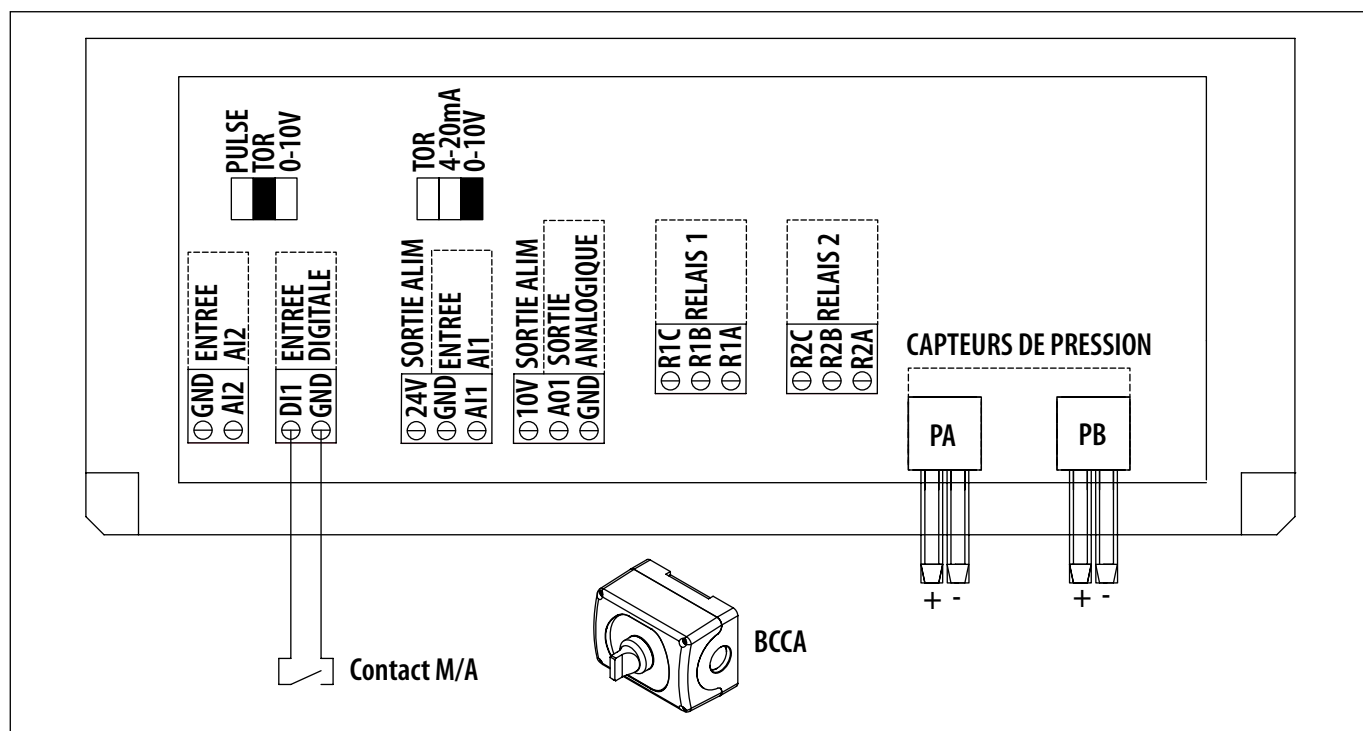

5. MISE EN SERVICE

5.1 Description des touches du boîtier de régulation RMED

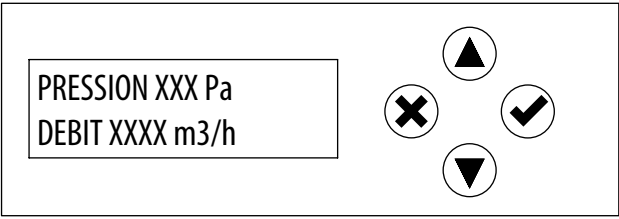
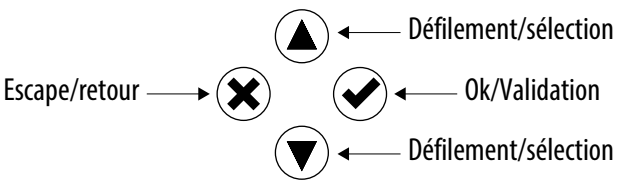
Ecran d'accueil	Touches d'accès aux fonctions
 <p>✓ Validez pour accéder au menu niveau principal</p>	 <p>Escape/retour →</p> <p>↑ ← Défilement/sélection</p> <p>✓ ← Ok/Validation</p> <p>↓ ← Défilement/sélection</p> <p>▼ ▲ Plusieurs appuis peuvent être nécessaires selon les menus</p>

5.2 Niveaux d'accès

2 niveaux d'accès sont disponibles, un niveau utilisateur et un niveau installateur.

Le niveau UTILISATEUR permet :

- de consulter le mode de marche système actif,
- de piloter la Marche et l'Arrêt du ventilateur (en l'absence d'une commande prioritaire),
- de consulter les valeurs suivantes :
 - La pression et le débit,
 - Le % de la vitesse maxi du ventilateur,
- d'être informé en cas d'alarmes.

Le niveau INSTALLATEUR permet :

- de modifier le mode de fonctionnement,
- de régler les consignes en mode PM,
- d'accéder à l'état des entrées/sorties du RMED pour effectuer un diagnostic.

Pour accéder au niveau installateur suivre les instructions ci-dessous.

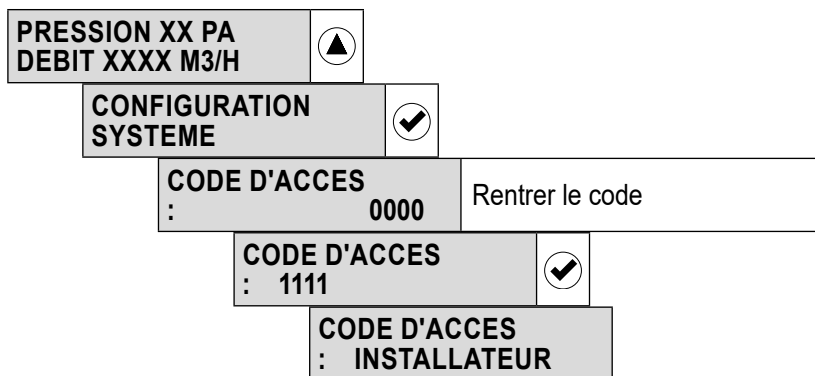

5.3 Consultation du mode de marche actif

La marche et l'arrêt du caisson peuvent être commandés des façons suivantes par ordre de priorité :

1 - Par la fonction DESENFUMAGE

L'entrée désenfumage AI2 est toujours prioritaire sur les autres commandes.

2 - En externe par un contact déporté

Le commutateur externe est prioritaire sur la commande locale.

Voir schéma § "4.5 Raccordement électrique d'une commande Marche / Arrêt externe (accessoire en option)", page 9.

3 - En local sur le clavier du RMED

Pour connaître le mode de marche actif suivre les instructions suivantes :

Consultation du mode actif - Niveau d'accès utilisateur ou installateur

Écran par défaut ▶

PRESSION / VENTILATION DÉBIT	▼
ARRET SYSTEME	
OU	
MARCHE SYSTEME COMMANDE LOCALE	
OU	
MARCHE SYSTEME COMMANDE EXTERNE	

5.4 Commande Marche/Arrêt locale (réglage d'usine)

Pour mettre en marche ou arrêter le caisson via la commande locale suivre les instructions suivantes :

Manipulation possible au niveau d'accès utilisateur ou installateur

Écran par défaut ▶

PRESSION ... PA DÉBIT ...m3/h	2 x ▲		
COMMANDE LOCALE SYSTEME: ARRET	☑	▼	Régler sur MARCHE
COMMANDE LOCALE SYSTEME: MARCHE	☑	✘	Le ventilateur doit démarrer. Pour stopper le ventilateur effectuer les mêmes étapes et sélectionner ARRET.

5.5 Choix du mode de fonctionnement

Mode de fonctionnement : PM.

5.6 PM : Pression inversée - courbes montantes

Ce mode de fonctionnement permet d'ajuster la pression au juste besoin de l'installation sur toute la plage d'utilisation du ventilateur.

Pour modifier des consignes suivre les instructions suivantes : ce réglage est possible au niveau installateur uniquement (§ "5.2 Niveaux d'accès", page 10).

Renseigner les valeurs ci-dessous par les données de l'étude MVN.

Qmin-INST	Qmaxfois-INST	Pmin-INST	P-INST [Qmaxfois]
PRESSION ... PA DÉBIT ...m3/h		▲	
CONFIGURATION SYSTEME		✓	3 x ▼
3- CONFIGURATION VENTIL/MODE		✓	4 x ▼
P306 DEBIT MIN INSTALLATION		✓	
Qmin-INST : XXXXX m3/h		✓	Après validation, la valeur clignote
Qmin-INST : XXXXX m3/h		▲ ou ▼	Régler la valeur souhaitée
Qmin-INST : 400* m3/h		✓	✗ *Exemple
P308 DEBIT MAX INSTALLATION		✓	
Qmaxfois-INST : XXXXX M3/H		✓	Après validation, la valeur clignote
Qmaxfois-INST : XXXXX M3/H		▲ ou ▼	Régler la valeur souhaitée
Qmaxfois-INST : 1000* M3/H		✓	✗ *Exemple
P310 PRESS MIN INSTALLATION		✓	
Pmin-INST : XXX Pa		✓	Après validation, la valeur clignote
Pmin-INST : XXX Pa		▲ ou ▼	Régler la valeur souhaitée
Pmin-INST : 105* Pa		✓	✗ *Exemple
P312 PRESS MAX INSTALLATION		✓	
P-INST (Qmaxfois) : XXX Pa		✓	Après validation, la valeur clignote
P-INST (Qmaxfois) : XXX Pa		▲ ou ▼	Régler la valeur souhaitée
P-INST (Qmaxfois) : 140* Pa		✓	✗ *Exemple

5.7 Liste des défauts reportés par la sortie contact R1 en fonction ALARME

PRB SONDE AI1	Le signal délivré par la sonde est inférieur au minimum déclaré en P524. Vérifier la sonde correspondante, et l'absence de coupure de la liaison électrique entre le RMED et la sonde.
PRB CAPTEUR PA	La calibration du capteur PA a échoué : la correction nécessaire est supérieure à 250Pa. Couper l'alimentation du RMED puis remettre sous tension et attendre au moins 3mn. Si le problème persiste, contacter notre service SAV. Contrôle idem pour le capteur PB.
PRB CONSIGNE	La consigne demandée n'a pas été atteinte (écart supérieur à 30%) sur 10 min glissantes. Le système est hors zone possible de fonctionnement, modifier la consigne réglée ou/et le réseau aéraulique de l'installation.

Durant le défaut, le message est fixe et le rétroéclairage est clignotant.

Il est possible de sortir de ce «menu défaut» spécifique pour aller dans le menu normal.

Si le défaut est toujours présent, retour automatique à ce «menu défaut» après 3 minutes sans appui touches.

6. PARAMÈTRES DU MENU ET MODBUS

6.1 Configuration MODBUS

Le RMED est communicant MODBUS RTU RS-485 : bornier repéré "A / B / GND"

- Esclave sur la liaison
- Transmission différentielle
- Tension en mode commun en entrée +12V/-7V
- Sensibilité d'entrée $\pm 200\text{mV}$
- Liaison half-duplex

Résistance RT de terminaison de ligne :

RT = 120 Ohm implantée entre les bornes "A" et "B"
A activer sur le dernier RMED raccordé sur la liaison MODBUS, car si absente il y a risque majeur d'une mauvaise communication.

Pour l'activer : positionner sur la gauche le cavalier repéré "RT" (position par défaut usine).

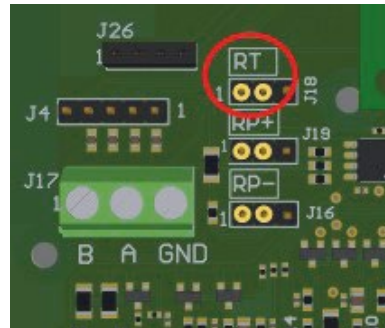

Résistances RP de polarisation de ligne :

RP+ et RP- = 1.2 kOhm

Permettent de polariser le bus s'il est en haute impédance.

A activer sur un seul des RMED raccordés sur la liaison MODBUS.

Pour les activer : positionner sur la gauche les deux cavaliers repérés "RP+" et "RP-" (position par défaut usine).

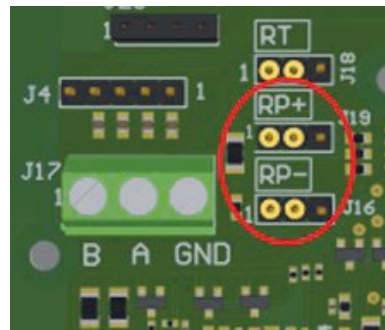

6.2 Paramètres

9-CONFIGURATION MODBUS		Signification	Plage de réglage	Valeur usine
	P900 MODBUS ADRESS UNIT	Adresse de l'unité	1 à 247	1
	P902 MODBUS BAUDRATE	Vitesse de transmission en bps	1200 2400 4800 9600 19200	9600
	P904 MODBUS STOP BIT	Bit de stop	1 2	1
	P906 MODBUS PARITE	Parité	SANS PAIRE IMPAIRE	SANS

6.3 Paramètres principaux / table des registres

Registres de type Holding Register

Format de stockage de la donnée (x10 / entier / dixième) :

- Cas des m³/h : valeur réelle = x10 vs lecture (exemple : 650 lu correspond à 6500 m³/h)
- Cas de la température : valeur réelle = /10 vs lecture (ex 285 lu correspond à 28,5 °C)
- Cas de la tension : valeur réelle = /10 vs lecture (ex 54 lu correspond à 5,4 V)
- Cas du courant : valeur réelle = /10 vs lecture (ex 142 lu correspond à 14,2 mA)
- Autres cas : valeur réelle = lecture (ex pour CO2 : 1200 lu correspond à 1200 ppm)

Description	Valeur MODBUS Plage grandeur	R / W Read / Write	Longueur de la donnée	N° registre
COMMANDES ET CONSIGNES				
Mode de fonctionnement	0- Système à l'arrêt 1- Système en marche locale 2- Système en marche externe 5- Système en marche avec boost actif 6- Système en désenfumage 7- Système en marche avec post-ventilation active 8- Système en désenfumage avec post-ventilation active	R	1 octet	1072
Commande de Marche ou Arrêt	0- Entrée digit.1 1- Marche forcée 2- Arrêt forcé	R / W	1 octet	400
Mode COP				
Consigne de pression	0 à 9 999 Ex: 100 = 100 Pa	R / W	2 octets	1100
Mode VAVass				
Consigne écrite par la GTB: pas de sonde câblée en AI1 (P510 = sans)	0 à 100 Ex: 50 = 50%	R / W	1 octet	1104
Consigne donnée par une sonde CO2 câblée en AI1 (P510 = CO2)	0 à 9 999 Ex: 200 = 200 ppm	R	2 octets	1060
Consigne donnée par un autre signal qu'une sonde, câblé en AI1 (P510 = potentiomètre)	0 à 100 Ex: 53 = 5,3 V	R	1 octet	10
Mode CAV				
Consigne de débit	0 à 9 999 Ex: 500 = 5 000 m3/h	R / W	2 octets	1112

Description	Valeur MODBUS Plage grandeur	R / W Read / Write	Longueur de la donnée	N° registre
Mode VAV				
Consigne de débit	0 à 9 999 Ex: 500 = 5 000 m3/h	R	2 octets	1116
Valeur mesurée par une sonde CO2 câblée en AI1	0 à 9 999 Ex: 200 = 200 ppm	R	2 octets	1060
Valeur reçue d'un autre signal qu'une sonde, câblé en AI1 (P510 = potentiomètre)	0 à 100 Ex: 53 = 5,3 V	R	1 octet	10
ALARMES				
Problème sur capteur PA intégré	0- Pas défaut 1- Défaut	R	1 octet	1008
Problème sur capteur PB intégré	0- Pas défaut 1- Défaut	R	1 octet	1012
Filtre externe encrassé	0- Filtre propre 1- Filtre encrassé	R	1 octet	1016
Consigne demandée non atteinte	0- Pas défaut 1- Défaut	R	1 octet	1020
Courant trop faible sur AI1	0- Pas défaut 1- Défaut	R	1 octet	1000
MESURES ET ETAT DES ENTREES / SORTIES				
Valeur d'entrée AI1 configurée en tension (en V)	0 à 100 Ex: 64 = 6,4 V	R	1 octet	10
Valeur d'entrée AI1 configurée en courant (en mA)	0 à 200 Ex: 142 = 14,2 mA	R	1 octet	11
Valeur mesurée par une sonde CO2 raccordée en AI1	0 à 9 999 Ex: 200 = 200 ppm	R	2 octets	1060
Valeur mesurée par une sonde T° raccordée en AI1	0 à 999 Ex: 208 = 20,8 °C	R	2 octets	1064
Valeur mesurée par une sonde HR% raccordée en AI1	0 à 100 Ex: 70 = 70 HR%	R	1 octet	1068
Valeur mesurée par une sonde COV raccordée en AI1	0 à 9 999 Ex: 200 = 200 ppm	R	2 octets	1069
Valeur d'entrée AI2 configurée en tension (en V)	0 à 100 Ex: 64 = 6,4 V	R	1 octet	12
Valeur de sortie AO1 en V	0 à 100 Ex: 64 = 6,4 V	R	1 octet	30
Etat du contact RELAIS 1	0- Pas activé 1- Activé	R	1 octet	34
Etat du contact RELAIS 2	0- Pas activé 1- Activé	R	1 octet	36
Relevé du tachymètre en tr/min	0 à 9 999 Ex: 800 = 800 tr/min	R	2 octets	26
Mesure de pression (capteur PA)	0 à 9 999 Ex: 140 = 140 Pa	R	2 octets	1050
Mesure de débit (capteur PB)	0 à 9 999 Ex: 500 = 5 000 m3/h	R	2 octets	1056

7. MAINTENANCE

7.1 Précautions préalables

Couper l'alimentation électrique avant toute intervention et s'assurer qu'elle ne puisse être rétablie par erreur (+ cadenasser l'interrupteur-sectionneur optionnel en position OFF pendant toute la manipulation).

Remarque :

• « Mode feu » : lorsqu'un incendie se déclare, le caisson C4 bascule automatiquement à sa vitesse de rotation maximum pour extraire les fumées.

Organe	À la mise en route	Tous les 6 mois minimum
Turbine	Vérifier le sens de rotation, vérifier l'absence de frottement entre les parties mobiles et les parties fixes	Nettoyer si nécessaire, vérifier l'absence de frottement entre les parties mobiles et les parties fixes
RMED	Vérifier les connexions notamment le raccordement à la terre	Resserrer les cosses si nécessaire, vérifier l'intensité nominale
Interrupteur	Vérifier les connexions notamment le raccordement à la terre	Resserrer les cosses si nécessaire
Grillage de protection	Vérifier la présence	Nettoyer si nécessaire
Réseaux de gaines	Contrôler l'étanchéité	Nettoyer si nécessaire
Fixation	Vérifier le serrage	Resserrer les vis si nécessaire
Prise de pression	Vérifier les connexions aérauliques	Vérifier le fonctionnement, nettoyer si nécessaire
Ventilateur auxiliaire	Vérifier le fonctionnement à l'aide du bouton test	Vérifier le fonctionnement à l'aide du bouton test

7.2 Remplacement de la mototurbine

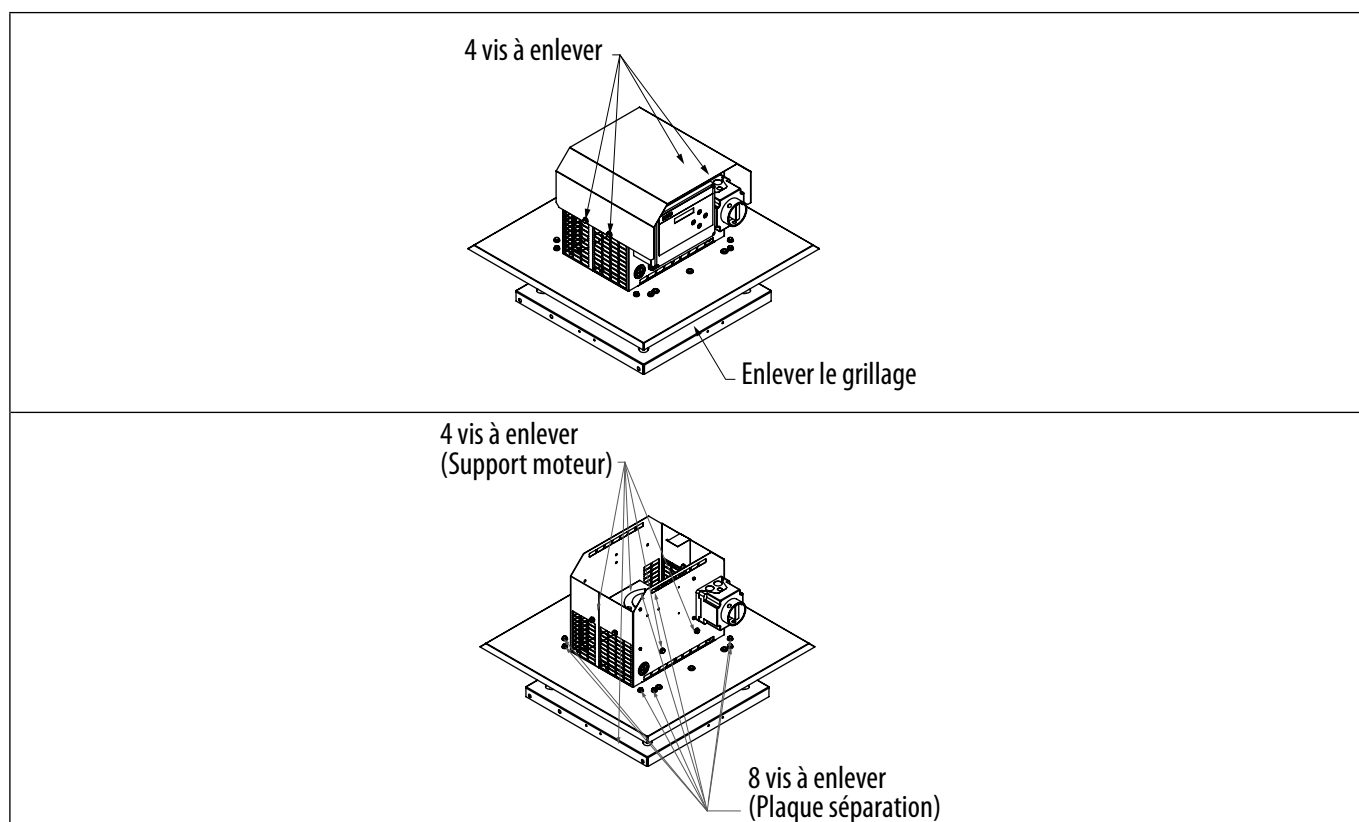

4 vis à enlever
(Moteur)

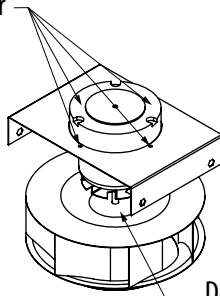

Dévisser la vis
poussoir du moyeu

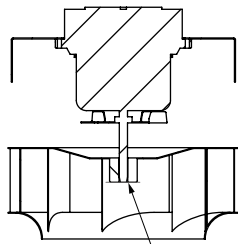

Pour remontage,
mettre le bout de l'axe
et le moyeu sur le même plan

7.3 Remplacement du RMED

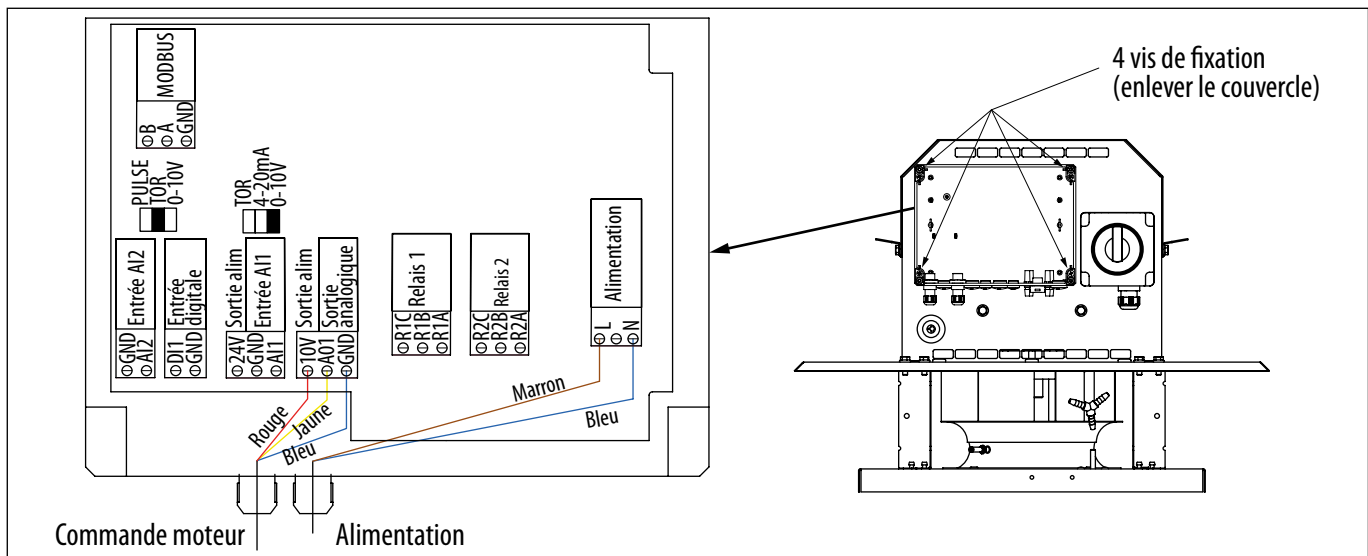

7.4 Remplacement INTZ

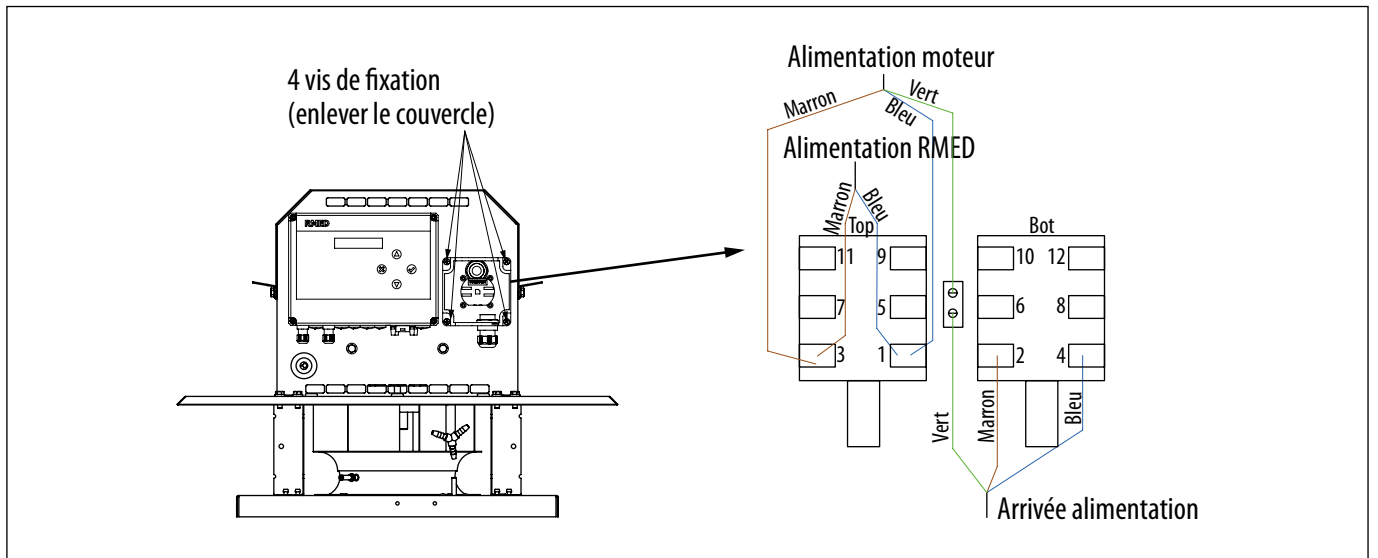

7.5 Pièces de rechanges

Code	Type	Quantité	Désignation
692048	Moto-turbine	1	Moto-turbine de remplacement pour TBP PLUS C4 ECOWATT PM
700800	Interrupteur de proximité	1	Interrupteur TBP PLUS C4 ECOWATT
132767	RMED	1	RMED monophasé 230V

8. GESTION DES DÉCHETS

8.1 Traitement des emballages et déchets non dangereux

Les emballages (palettes non consignées, cartons, films, emballages bois) et autres déchets non dangereux (DIB) doivent être valorisés par un prestataire agréé.

Il est strictement interdit de les brûler, de les enfouir ou de les mettre en dépôt sauvage.

8.2 Traitement d'un DEEE Professionnel

Ce produit ne doit pas être mis en décharge ni traité avec les déchets ménagers mais doit être déposé dans un point de collecte approprié pour les déchets d'équipements électriques et électroniques (DEEE).

Document non contractuel. Dans le souci constant d'amélioration du matériel, le constructeur se réserve le droit de procéder sans préavis à toute modification technique.

MVN
Tél. : 05 53 53 00 79
www.mvnfrance.com