

NOTICE TECHNIQUE

Dispositifs d'avertissements

Raccordements électrique des reports de défaut des caissons et tourelles de ventilation mécanique basse pression

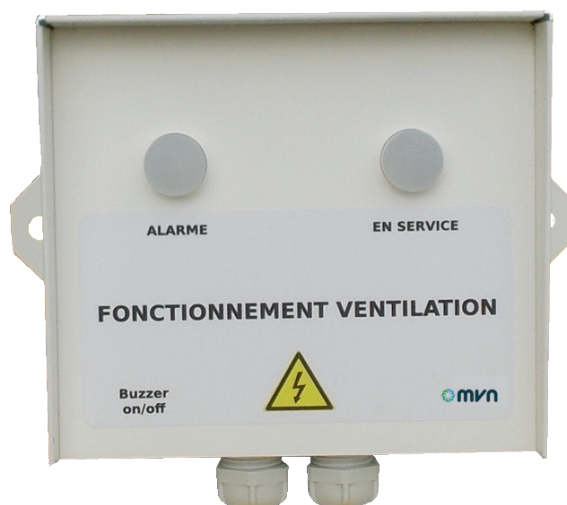

Sommaire

Avertissements.....	1
Garantie.....	2
Consignes de sécurité.....	2
Entretien et maintenance.....	3
Gestion des déchets.....	3
Schéma de raccordements électriques avec voyant 230 V et buzzer en option	4
MCC.....	4
MCC ECO.....	5
EXTH ECO.....	6
ECO.....	7
EXTH ECOWATT PR/PM - PR/PM SIGFOX 04 à 22.....	8
EXTH ECOWATT PR/PM - PR/PM SIGFOX 30 à 48 avec contrôleur OJ.....	9
EXTH ECOWATT PR/PM - PR/PM SIGFOX 30 à 48) avec contrôleur COMPACTO.....	10
REVOLUT PR.....	11
REVOLUT PM.....	12
TBP C4 ECOWATT PR/PM 10.....	13
Schémas de raccordements électriques avec coffret de report d'alarme.....	14
MCC.....	14
MCC ECO.....	15
EXTH ECO.....	16
ECO.....	17
EXTH ECOWATT PR/PM - PR/PM SIGFOX 04 à 22.....	18
EXTH ECOWATT PR/PM - PR/PM SIGFOX 30 à 48 avec contrôleur OJ.....	19
EXTH ECOWATT PR/PM - PR/PM SIGFOX 30 à 48 avec contrôleur COMPACTO.....	20
REVOLUT PR.....	21
REVOLUT PM.....	22
TBP C4 ECOWATT PR/PM 10.....	23
Annexe.....	24
Extrait de la notice du RMEC.....	24
Réglages EXTH ECOWATT PR 4, 6, 10, 22.....	24
Réglages EXTH ECOWATT PR 30, 38, 48 avec contrôleur OJ.....	24
Réglages EXTH ECOWATT PM 4, 6, 10, 22.....	25
Réglages EXTH ECOWATT PM 30, 38, 48 avec contrôleur OJ.....	25
Réglages EXTH ECOWATT PR 30, 38, 48 avec contrôleur COMPACTO.....	26
Réglages EXTH ECOWATT PM 30, 38, 48 avec contrôleur COMPACTO.....	27
Réglages REVOLUT PM.....	28
Problème de démarrage après coupure ou mise en service EXTH ECOWATT PR/PM 4 à 48 et REVOLUT PM.....	29
Réglages tourelle d'extraction TBP ECOWATT PR.....	30
Réglages tourelle d'extraction TBP ECOWATT PM.....	31
Extrait de la notice du VCH-A.....	32
Réglages REVOLUT PR.....	32
Réglage du coffret de report d'alarme.....	33
Installation du pressostat sur REVOLUT PR.....	34

Avertissements

Ce produit a été fabriqué en respectant de rigoureuses règles techniques de sécurité, conformément aux normes de la CE.

Vérifier que le produit dont vous disposez est conforme à celui commandé et que les caractéristiques inscrites sur la signalétique sont compatibles avec celles de l'installation.

Avant d'installer et d'utiliser ce produit, lire attentivement ces instructions qui contiennent d'importantes indications pour votre sécurité et celle des utilisateurs pendant l'installation, l'utilisation et l'entretien.

Ce manuel contient les informations destinées à l'ensemble du personnel exposé aux risques d'utilisation du produit afin de prévenir les éventuels dommages sur les personnes et/ou objets suite à une manipulation ou opération de maintenance.

Les normes et recommandations indiquées ci-après sont le reflet des normes en vigueur, tout particulièrement pour ce qui concerne la sécurité. Nous recommandons à toutes les personnes exposées à des risques de respecter scrupuleusement les normes de prévention des accidents.

MVN ne pourra en aucun cas être tenu responsable des éventuels dommages corporels ou matériels dus au non-respect des normes de sécurité ainsi que des éventuelles modifications apportées au produit.

Vérifier régulièrement les étiquettes/marquages du produit. Ces dernières doivent être remplacées lorsqu'elles deviennent illisibles.

Une fois l'installation terminée, laisser ce manuel à la disposition de l'utilisateur final pour toute consultation ultérieure.

Consignes de sécurité

La mise en oeuvre de cet appareil, les réglages et toute intervention doivent être effectués par un électricien professionnel appliquant les règles de l'art, les normes d'installation et les règlements de sécurité en vigueur.

Avant la mise sous tension, vérifier que la tension d'alimentation correspond bien aux indications portées sur le produit : le raccordement d'une tension différente peut mener à sa destruction.

Ce matériel devant être incorporé à une installation, la conformité de l'ensemble doit être réalisée et déclarée par l'incorporateur final.

Ne pas modifier le câblage d'usine. Rester conforme aux plans d'installation et de raccordement préconisés par le constructeur. Contacter notre SAV avant toute modification d'installation ou de câblage.

Le moteur et autres accessoires qui le nécessitent doivent être mis à la terre par l'intermédiaire de ce produit.

Les signaux électriques délivrés par cet appareil ne doivent pas être utilisés à d'autre fin que celle décrite dans cette notice, le non-respect de cette indication pouvant avoir des conséquences graves pour l'opérateur et/ou le matériel.

Des arrêts d'urgence doivent être installés sur toute machine nécessitant cette fonction.

Sectionner et consigner l'alimentation avant toute intervention (opérations d'installation et de maintenance) effectuée par le personnel habilité (interrupteur-sectionneur de proximité défini suivant IEC947-3/695-2-1).

Même lorsque ce produit est coupé de l'alimentation réseau, il peut contenir des niveaux de tension dangereux issus de circuits de commande externes.



Risque de choc et d'arc électrique.

Réception - Stockage

Chaque produit est scrupuleusement contrôlé avant expédition. A réception de celui-ci, vous devez vérifier qu'il n'a pas été endommagé pendant le transport. Si c'est le cas, émettre, dans les 72 h, des réserves au transporteur par lettre recommandée avec A.R. en reprenant l'ensemble des réserves constatées lors de la livraison. La réception sans réserve du matériel prive l'acheteur de tout recours contre MVN.

Le produit doit être stocké à l'abri des intempéries, des chocs et des souillures dues aux projections de toute nature durant son transport l'amenant du fournisseur au client final, et sur le chantier avant installation.

- Température admissible : -20°C à +60°C. - Humidité relative : 95% maxi sans condensation.

Garantie

Tout retrait ou adjonction de matériel au sein du produit, ainsi que toute intervention sur le câblage initial sont interdits sans notre autorisation, sous peine d'annulation de l'homologation et de la garantie.

L'appareil doit être utilisé selon les spécifications du constructeur, faute de quoi la fonction qu'il se doit d'assurer pourrait être compromise.

Le matériel fourni est normalement garanti 12 mois à compter de la date de facturation.

Sont exclus de notre garantie : les défauts liés à une utilisation anormale ou non conforme aux préconisations de nos notices, les défauts constatés par suite d'usure normale, les incidents provoqués par la négligence, le défaut de surveillance ou d'entretien, les défauts dus à la mauvaise installation des appareils ou aux mauvaises conditions de stockage avant montage.

En aucun cas, MVN n'est responsable du matériel transformé, réparé ou démonté, même partiellement.

Raccordements électriques et mise en œuvre



Couper et consigner l'alimentation électrique avant toute intervention.

L'installation doit être effectuée par un professionnel qualifié conformément aux textes et règlement de sécurité en vigueur. La protection de l'alimentation électrique doit être assurée en tête d'installation des services généraux par un interrupteur ou disjoncteur différentiel 300 mA de calibre approprié.

La mise en œuvre du système associant le report de défaut doit être réalisé conformément à la NF-C-15- 100 relative aux installations électriques basse tension.

Le coffret de report de défaut (fourniture MVN) est équipé de presse-étoupes permettant les raccordements électriques.

Raccordement de l'alimentation électrique du boîtier :

- alimentation secteur reprise sur disjoncteur spécifique (10 ou 16 A selon le cas) dépendant de la colonne des services généraux de l'immeuble correspondant aux piles de logements traités,
- tension monophasé 230V +/- 10% + terre,
- fréquence 50-60 Hz +/- 5Hz.

Le voyant 230 V et un buzzer en option ou un coffret de report d'alarme à LED comprenant deux voyants lumineux avec option buzzer équipé d'une signalétique « fonctionnement ventilation » doit être positionné au rez-de-chaussée de chaque entrée. Ces voyants déportés permettent de surveiller le bon fonctionnement de l'installation.

Chaque ventilateur ou tourelle est alimenté par sa propre alimentation 230V monophasé selon la notice du produit avec sa protection spécifique associé à son propre voyant de défaut conformément à la réglementation en vigueur.

Précaution

Les schémas de raccordements proposés concernent les ventilateurs équipés :

- d'un boîtier de régulation de type RMEC (se reporter aux notices technique de l' EXTH ECOWATT de marque MVN, de REVOLUT PM de marque MVN et de la tourelle TBP C4 ECOWATT de marque MVN),
- d'un régulateur de pression VCHV-A (REVOLUT PR),
- d'un variateur de fréquence (se reporter aux notices technique de l' ECOA de marque MVN et de l' EXTH ECO de marque MVN),
- d'un variateur de vitesse (se reporter à la notice technique du MCC ECO de marque MVN).

Le matériel est garanti 12 mois- Pièces seulement-à compter de la date de facturation.

Sont exclus de notre garantie, les défauts liés à une utilisation anormale ou non conformes aux préconisations de nos notices et les incidents provoqués par la négligence de défaut de surveillance ou d'entretien, les défauts dus à la mauvaise installation des appareils ou mauvais raccordements électriques.

La responsabilité du constructeur ne saurait être engagée pour des éventuels dommages corporels et/ou matériels causés alors que les consignes de sécurité n'ont pas été respectées ou suite à une modification du produit.

Entretien et maintenance

Vérification du bon fonctionnement du dispositif d'asservissement des ventilateurs et des tourelles :

- mettre à l'arrêt un ventilateur ou une tourelle en actionnant l'interrupteur de proximité sur la position OFF,
- vérifier l'activation de l'alarme si un défaut est maintenu,
- après vérification des reports d'alarmes sur les voyants de « fonctionnement ventilation » remettre en marche le ventilateur volontairement arrêtée en actionnant l'interrupteur de proximité sur la position ON,
- attendre le délai de la temporisation et vérifier le bon fonctionnement de l'ensemble des ventilateurs raccordées au boîtier (concernent uniquement les caissons EXTH ECOWATT, REVOLUT et les tourelles TBP ECOWATT).

Gestion des déchets

Traitement des emballages et déchets non dangereux : les emballages (palettes non consignées, cartons, films, emballages bois) et autres DIB doivent être valorisés par un prestataire agréé.

Il est strictement interdit de les brûler, de les enfouir ou de les mettre en dépôt sauvage.

Traitement d'un DEEE Professionnel : ce produit ne doit pas être mis en décharge ni traité avec les déchets ménagers mais doit être déposé dans un point de collecte approprié pour les déchets d'équipements électriques et électroniques (DEEE).

Schéma de raccordements électriques avec voyant 230 V et buzzer en option : MCC



Risque de choc et d'arc électrique

Couper l'alimentation électrique avant toutes manipulations.

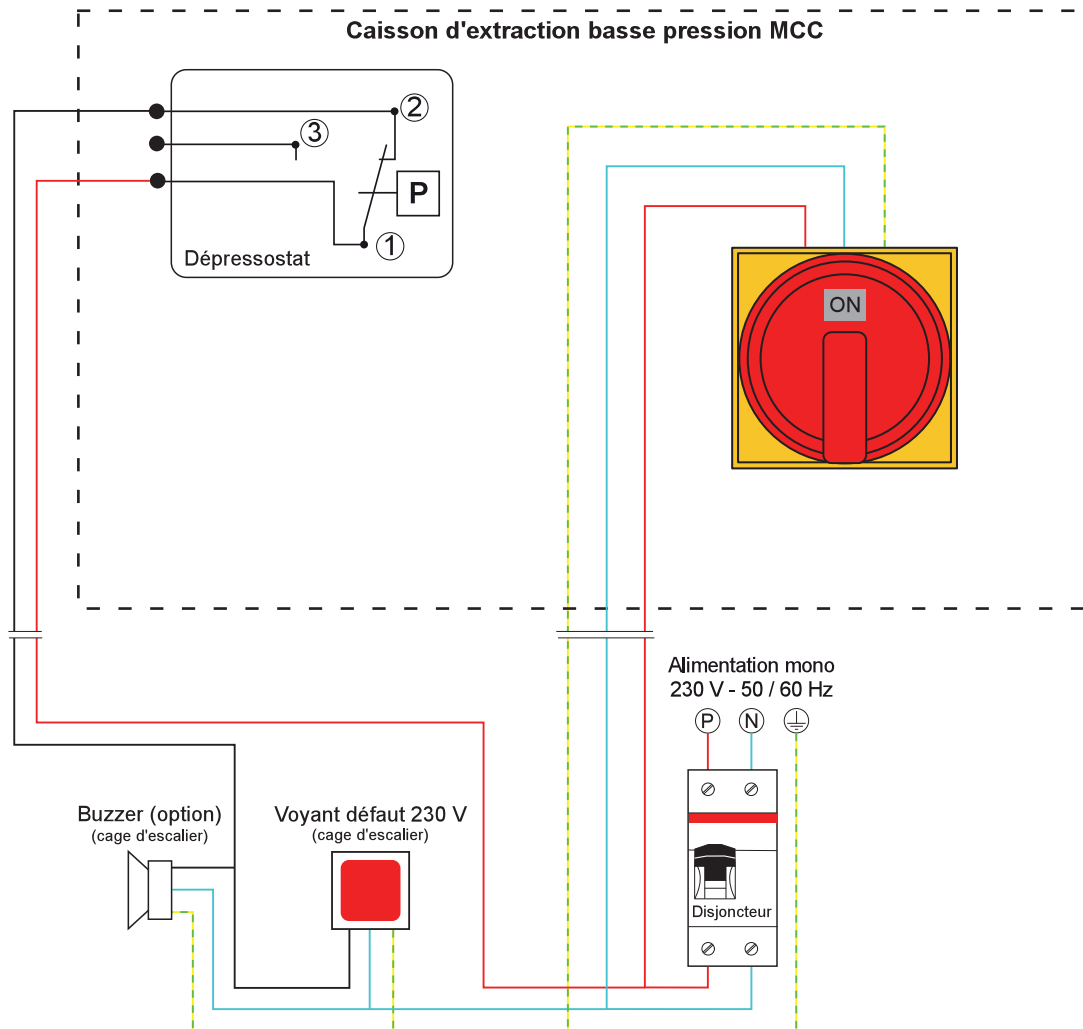

Conformément au NF DTU 68,3 P1-1-1,
art. 6.4.3 "alarme en cas de défaillance",
le report de défaut est renvoyé vers un
voyant et/ou un buzzer dans les halls
d'entrée des immeubles.



Le depressostat est fixé à l'intérieur du caisson.
Un presse-étoupe est prévu sur le caisson pour le passage du câble vers l'extérieur.
Pour plus de détails, se reporter à la notice technique MCC.

Schéma de raccordements électriques avec voyant 230 V et buzzer en option : MCC ECO



Risque de choc et d'arc électrique

Couper l'alimentation électrique avant toutes manipulations.

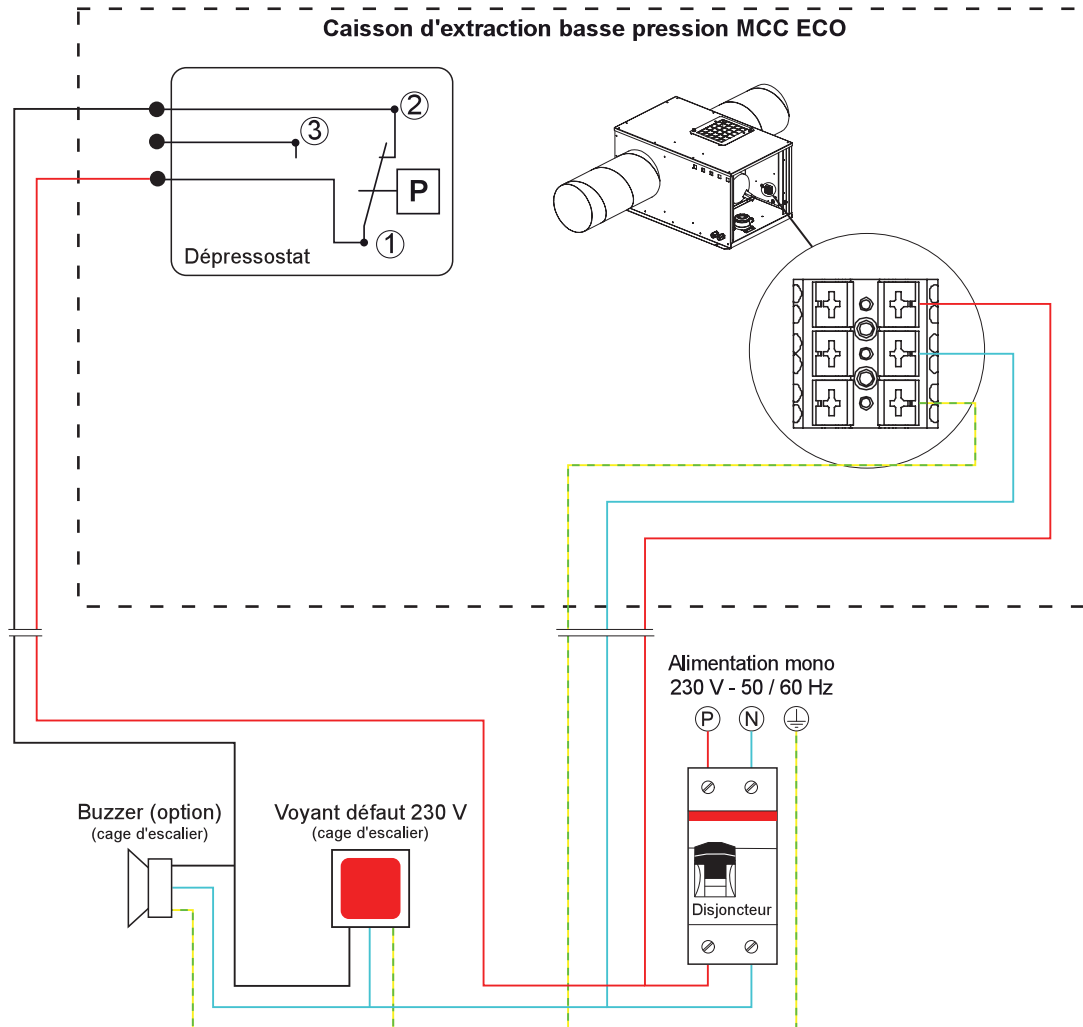

Conformément au NF DTU 68,3 P1-1-1,
art. 6.4.3 "alarme en cas de défaillance",
le report de défaut est renvoyé vers un
voyant et/ou un buzzer dans les halls
d'entrée des immeubles.



Le depressostat est fixé à l'intérieur du caisson.

Un presse-étoupe est prévu sur le caisson pour le passage du câble vers l'extérieur.

Pour plus de détails, se reporter à la notice technique MCC ECO.

Schéma de raccordements électriques avec voyant 230 V et buzzer en option: EXTH ECO



Risque de choc et d'arc électrique
Couper l'alimentation électrique avant toutes manipulations.

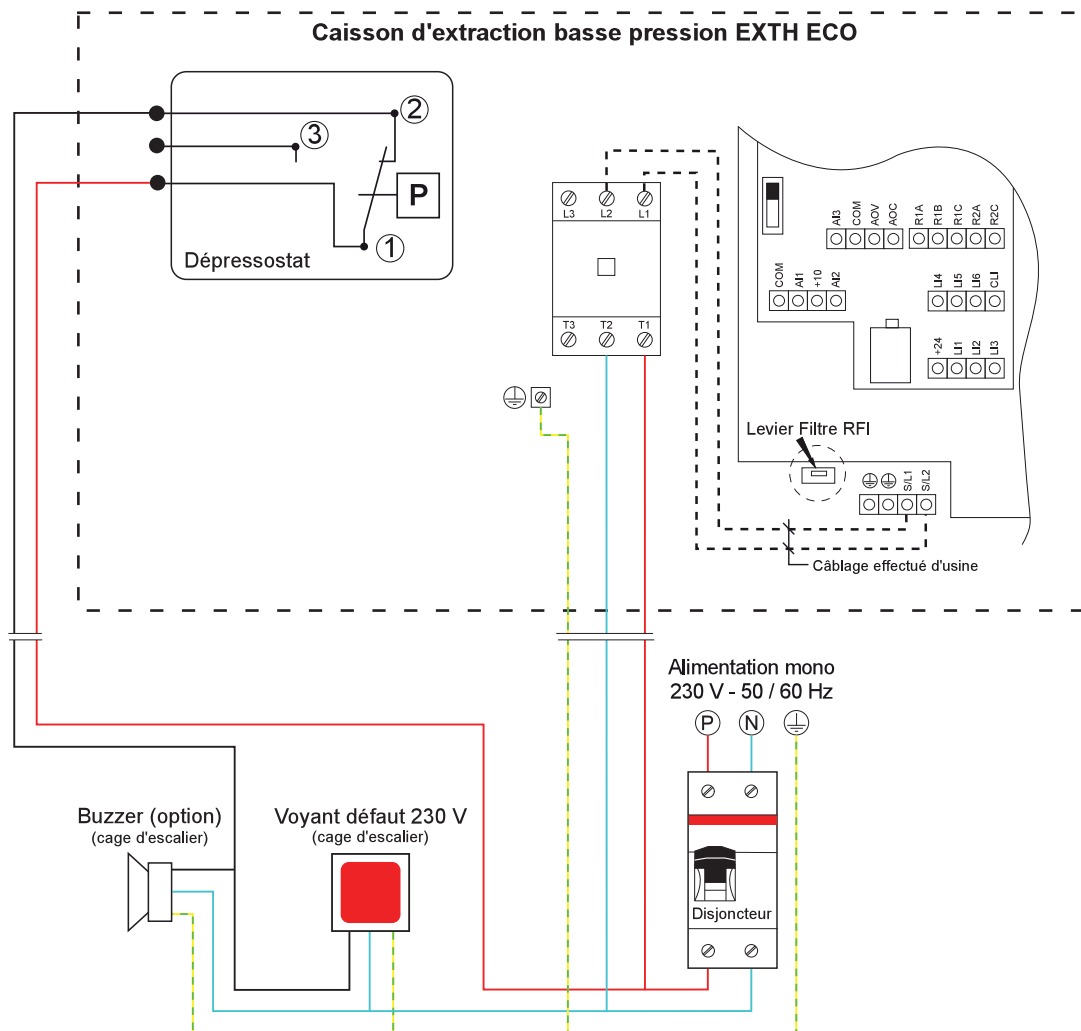

Conformément au NF DTU 68,3 P1-1-1,
art. 6.4.3 "alarme en cas de défaillance",
le report de défaut est renvoyé vers un
voyant et/ou un buzzer dans les halls
d'entrée des immeubles.



Le depressostat est fixé à l'intérieur du caisson.
Un passe fil est prévu sur le caisson pour le passage du câble vers l'extérieur.
Pour plus de détails, se reporter à la notice technique EXTH ECO.

Schéma de raccordements électriques avec voyant 230 V et buzzer en option : ECOA



Risque de choc et d'arc électrique
Couper l'alimentation électrique avant toutes manipulations.

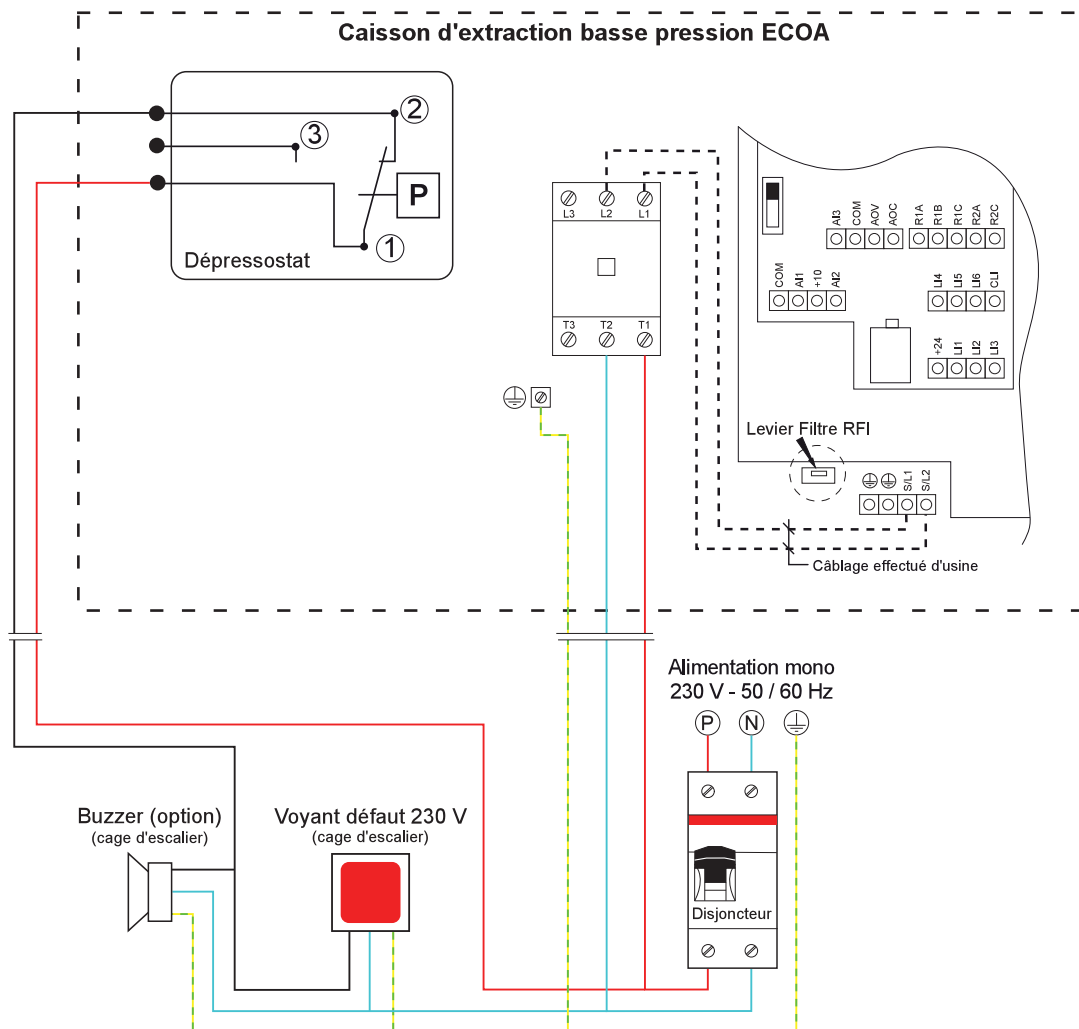

Conformément au NF DTU 68.3 P1-1-1, art. 6.4.3 "alarme en cas de défaillance", le report de défaut est renvoyé vers un voyant et/ou un buzzer dans les halls d'entrée des immeubles.



Le depressostat est fixé à l'intérieur du caisson.
Un passe fil est prévu sur le caisson pour le passage du câble vers l'extérieur.
Pour plus de détails, se reporter à la notice technique ECOA.

Schéma de raccordements électriques avec voyant 230 V et buzzer en option :
EXTH ECOWATT PR/PM - PR/PM SIGFOX 04 à 22



Risque de choc et d'arc électrique
Couper l'alimentation électrique avant toutes manipulations.

Caisson d'extraction basse pression EXTH ECOWATT PR/PM - PR/PM SIGFOX 04, 06, 10, 22

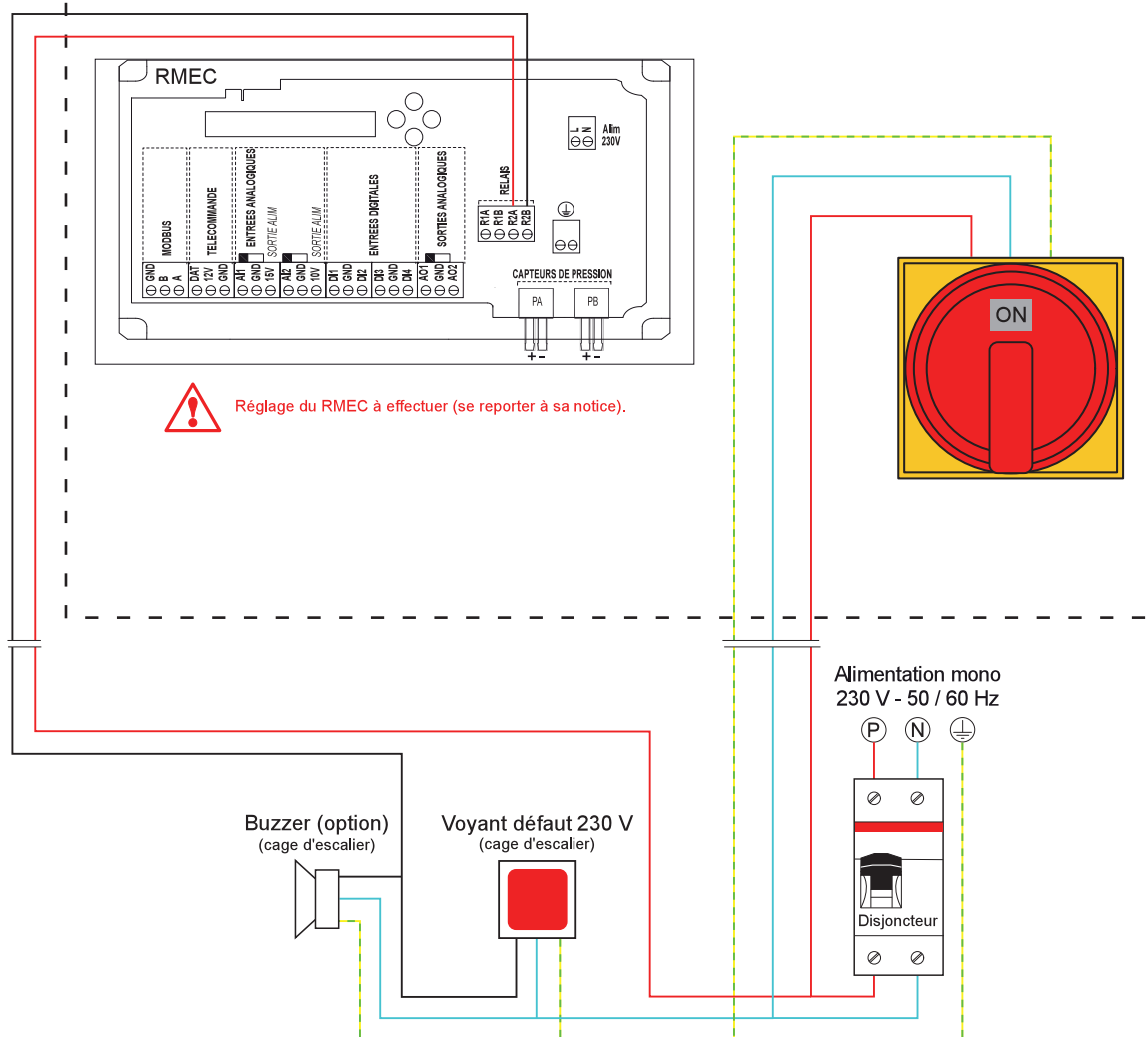

Conformément au NF DTU 68.3 P1-1-1,
art. 6.4.3 "alarme en cas de défaillance",
le report de défaut est renvoyé vers un
voyant et/ou un buzzer dans les halls
d'entrée des immeubles.

Schéma de raccordements électriques avec voyant 230 V et buzzer en option :
EXTH ECOWATT PR/PM - PR/PM SIGFOX 30 à 48 avec contrôleur OJ



Risque de choc et d'arc électrique
Couper l'alimentation électrique avant toutes manipulations.



Schéma de raccordements électriques avec voyant 230 V et buzzer en option : REVOLUT PR



Risque de choc et d'arc électrique
Couper l'alimentation électrique avant toutes manipulations.

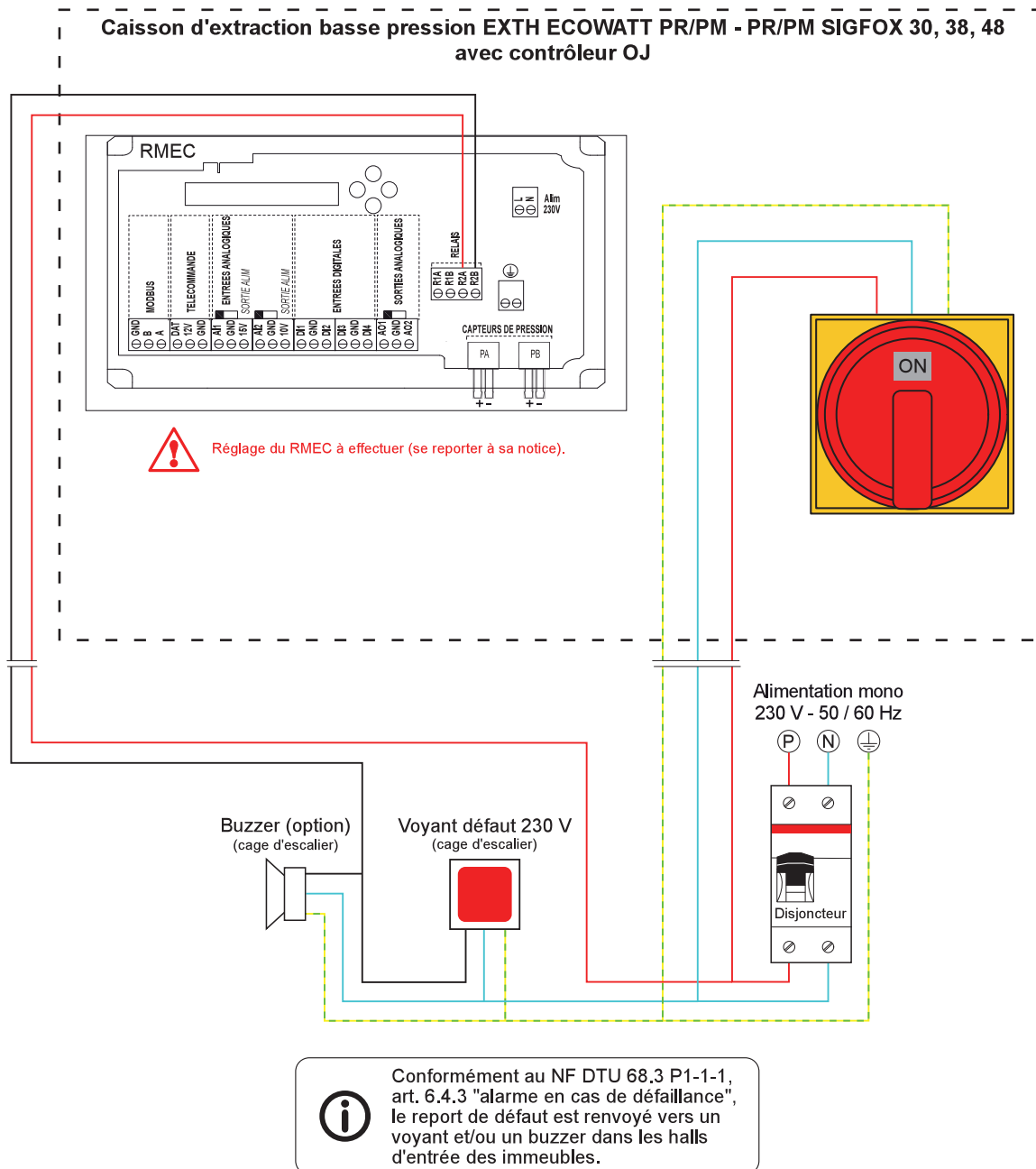
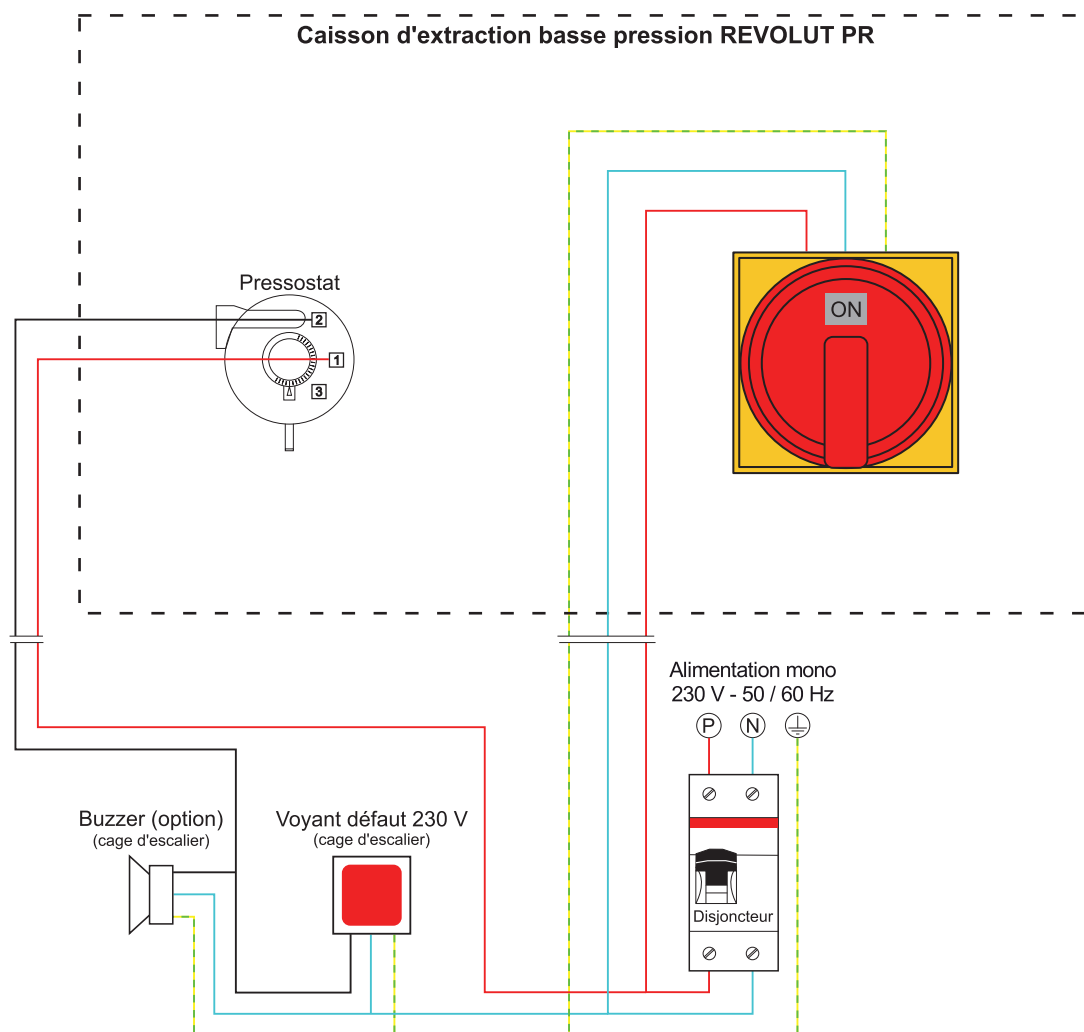

Conformément au NF DTU 68.3 P1-1-1, art. 6.4.3 "alarme en cas de défaillance", le report de défaut est renvoyé vers un voyant et/ou un buzzer dans les halls d'entrée des immeubles.



Le pressostat est fixé à l'extérieur du caisson.
Pour plus de détails, se reporter à la notice technique REVOLUT PR.

Schéma de raccordements électriques avec voyant 230 V et buzzer en option : REVOLUT PM



Risque de choc et d'arc électrique
Couper l'alimentation électrique avant toutes manipulations.



Schéma de raccordements électriques avec voyant 230 V et buzzer en option:
TBP C4 ECOWATT PR/PM 10



Risque de choc et d'arc électrique
Couper l'alimentation électrique avant toutes manipulations.

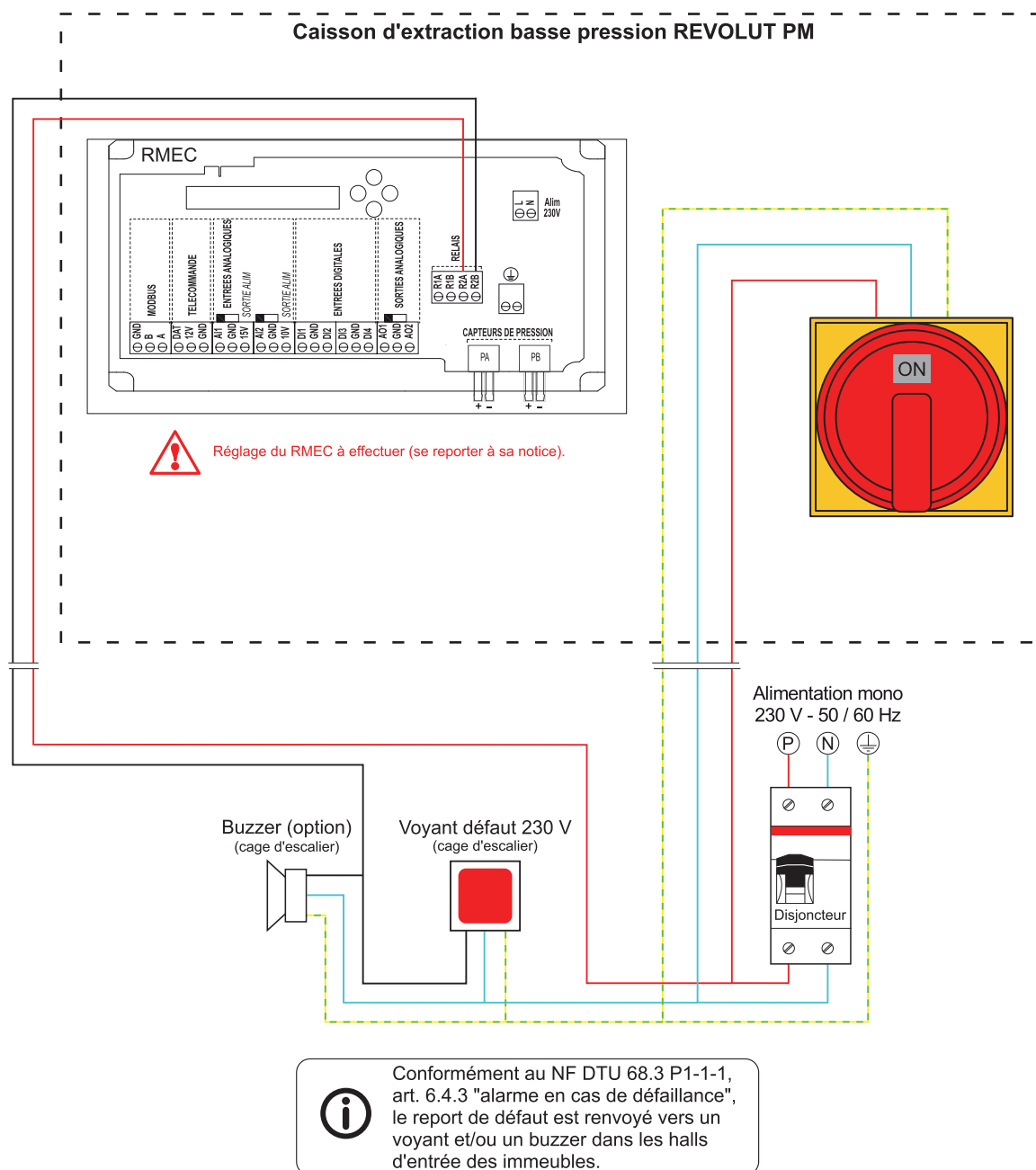

Schéma de raccordements électriques avec coffret de report d'alarme :
MCC



Risque de choc et d'arc électrique

Couper l'alimentation électrique avant toutes manipulations.

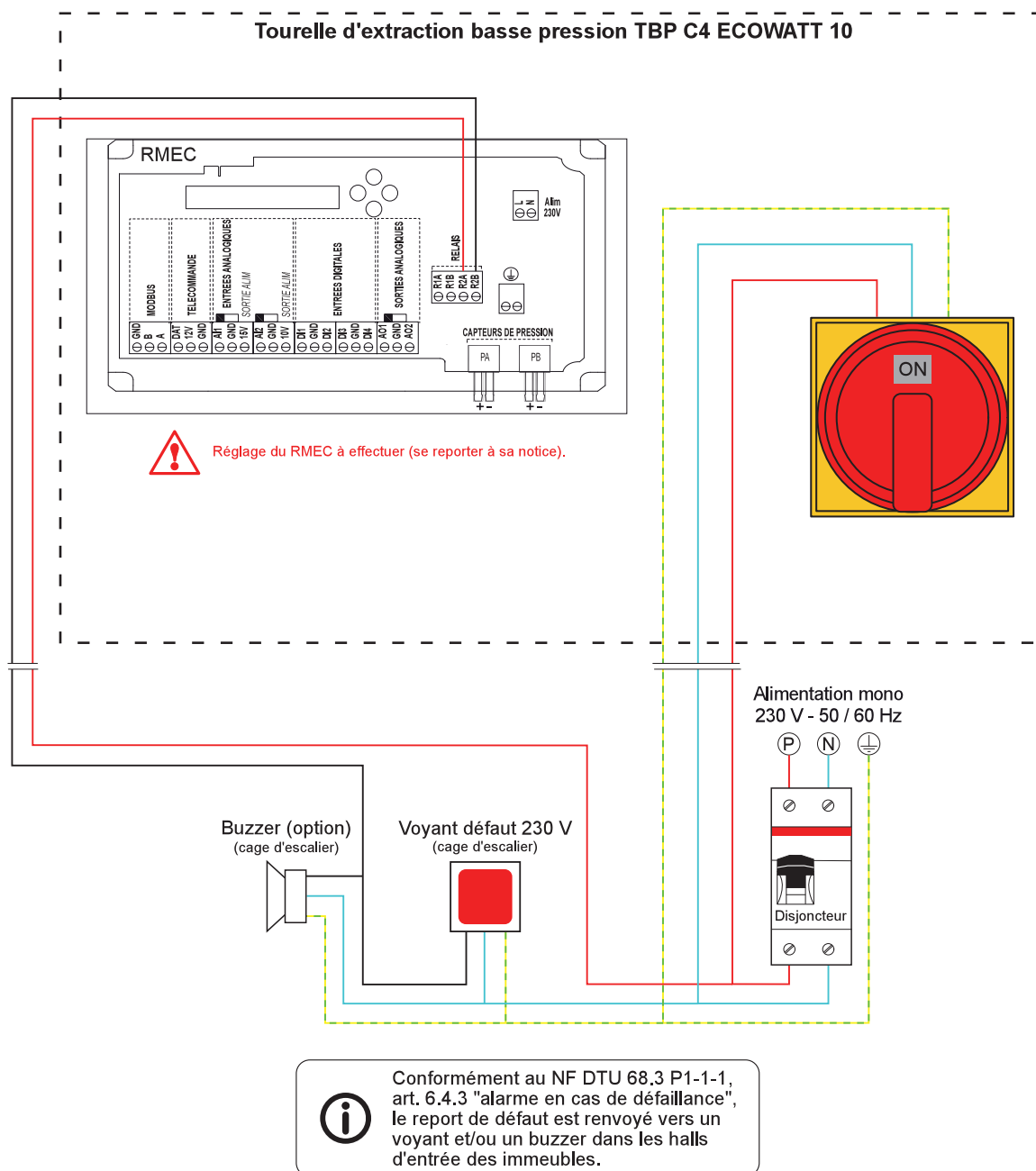
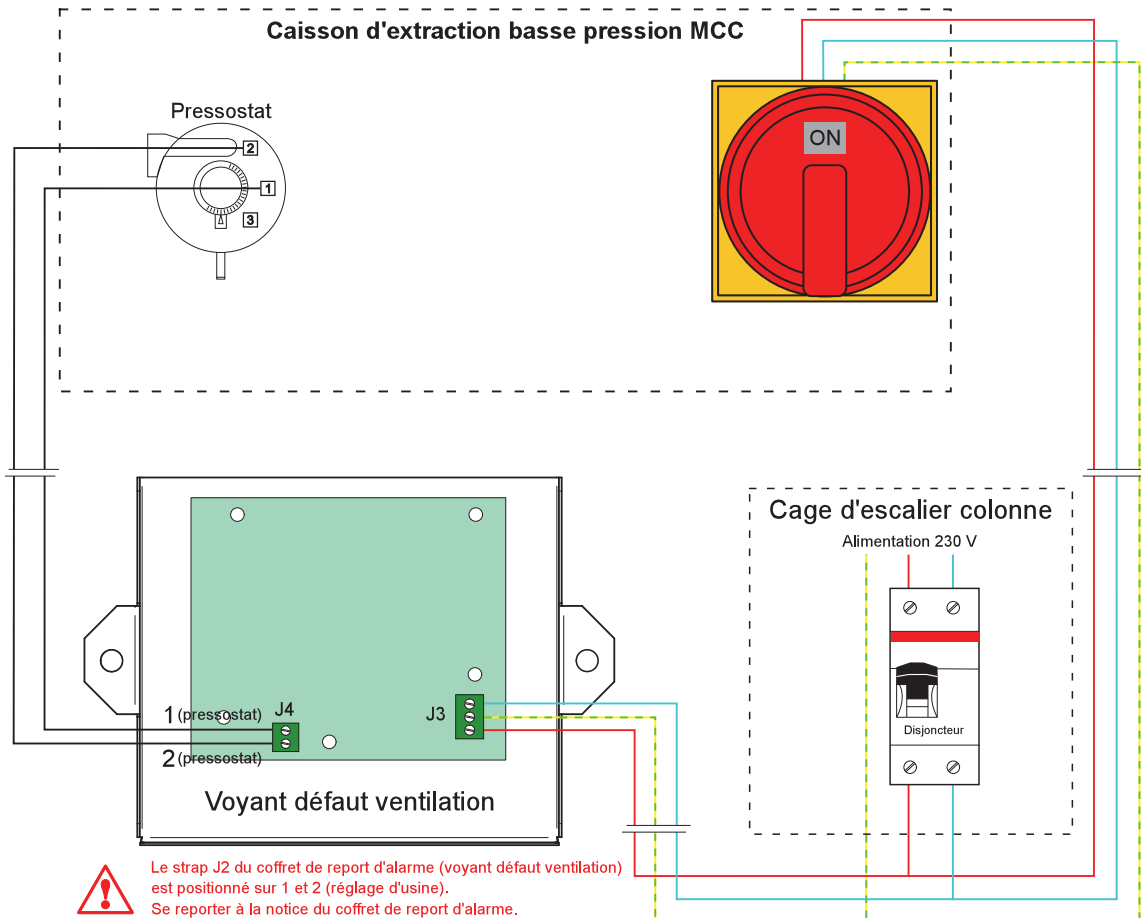

Le strap J2 du coffret de report d'alarme (voyant défaut ventilation) est positionné sur 1 et 2 (réglage d'usine).
Se reporter à la notice du coffret de report d'alarme.



Conformément au NF DTU 68.3 P1-1-1, art. 6.4.3 "alarme en cas de défaillance", le report de défaut est renvoyé vers un voyant et/ou un buzzer dans les halls d'entrée des immeubles.



Le pressostat est fixé à l'intérieur du caisson.
Un presse-étoupe est prévu sur le caisson pour le passage du câble vers l'extérieur.
Pour plus de détails, se reporter à la notice technique MCC.

Schéma de raccordements électriques avec coffret de report d'alarme : MCC ECO



Risque de choc et d'arc électrique

Couper l'alimentation électrique avant toutes manipulations.

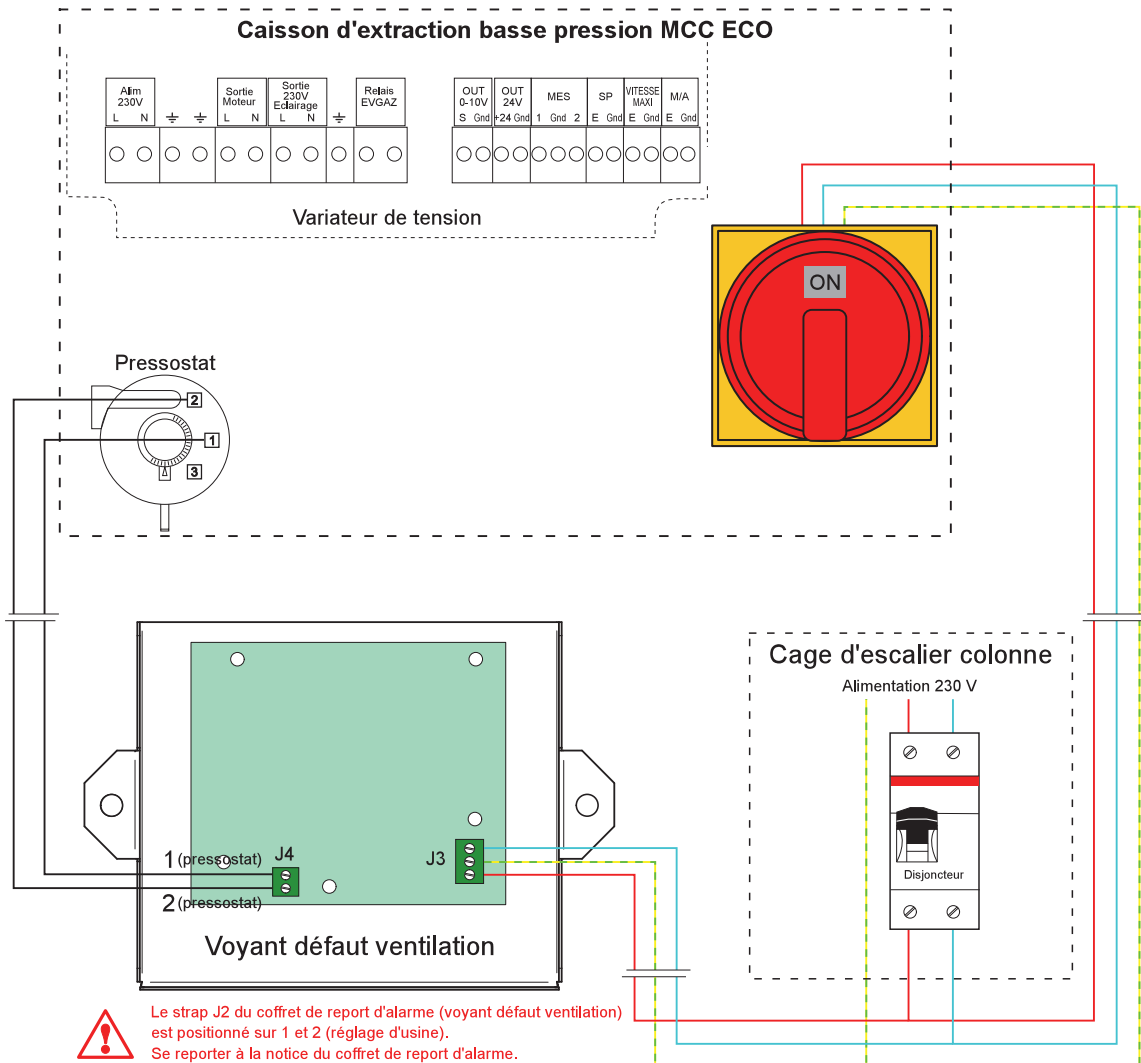

Conformément au NF DTU 68.3 P1-1-1, art. 6.4.3 "alarme en cas de défaillance", le report de défaut est renvoyé vers un voyant et/ou un buzzer dans les halls d'entrée des immeubles.



Le pressostat est fixé à l'intérieur du caisson.

Un presse-étoupe est prévu sur le caisson pour le passage du câble vers l'extérieur.

Pour plus de détails, se reporter à la notice technique MCC ECO.

Schéma de raccordements électriques avec coffret de report d'alarme : EXTH ECO



Risque de choc et d'arc électrique
Couper l'alimentation électrique avant toutes manipulations.

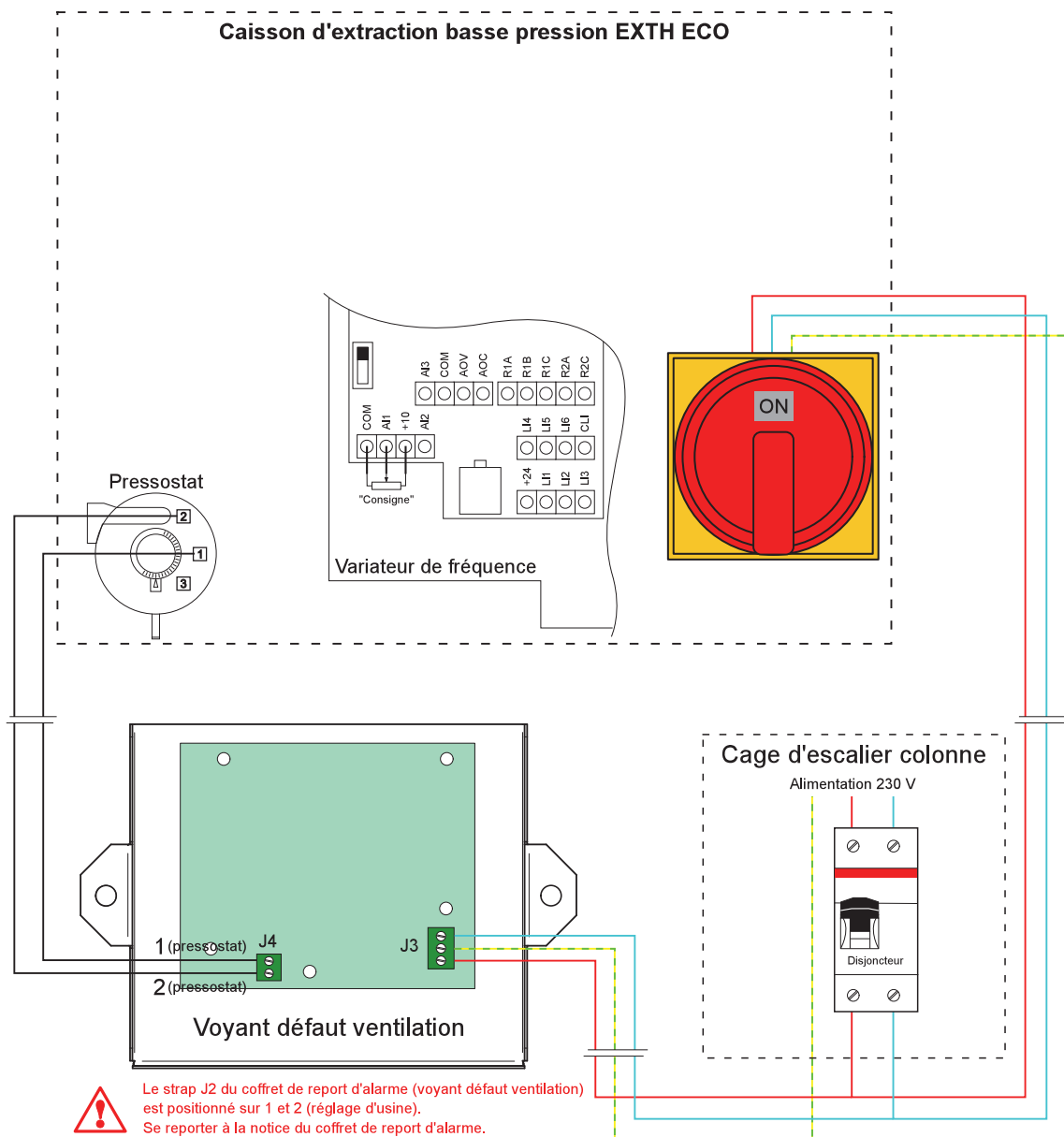

Conformément au NF DTU 68.3 P1-1-1, art. 6.4.3 "alarme en cas de défaillance", le report de défaut est renvoyé vers un voyant et/ou un buzzer dans les halls d'entrée des immeubles.



Le pressostat est fixé à l'intérieur du caisson.
Un passe fil est prévu sur le caisson pour le passage du câble vers l'extérieur.
Pour plus de détails, se reporter à la notice technique EXTH ECO.

Schéma de raccordements électriques avec coffret de report d'alarme : ECOA



Risque de choc et d'arc électrique
Couper l'alimentation électrique avant toutes manipulations.

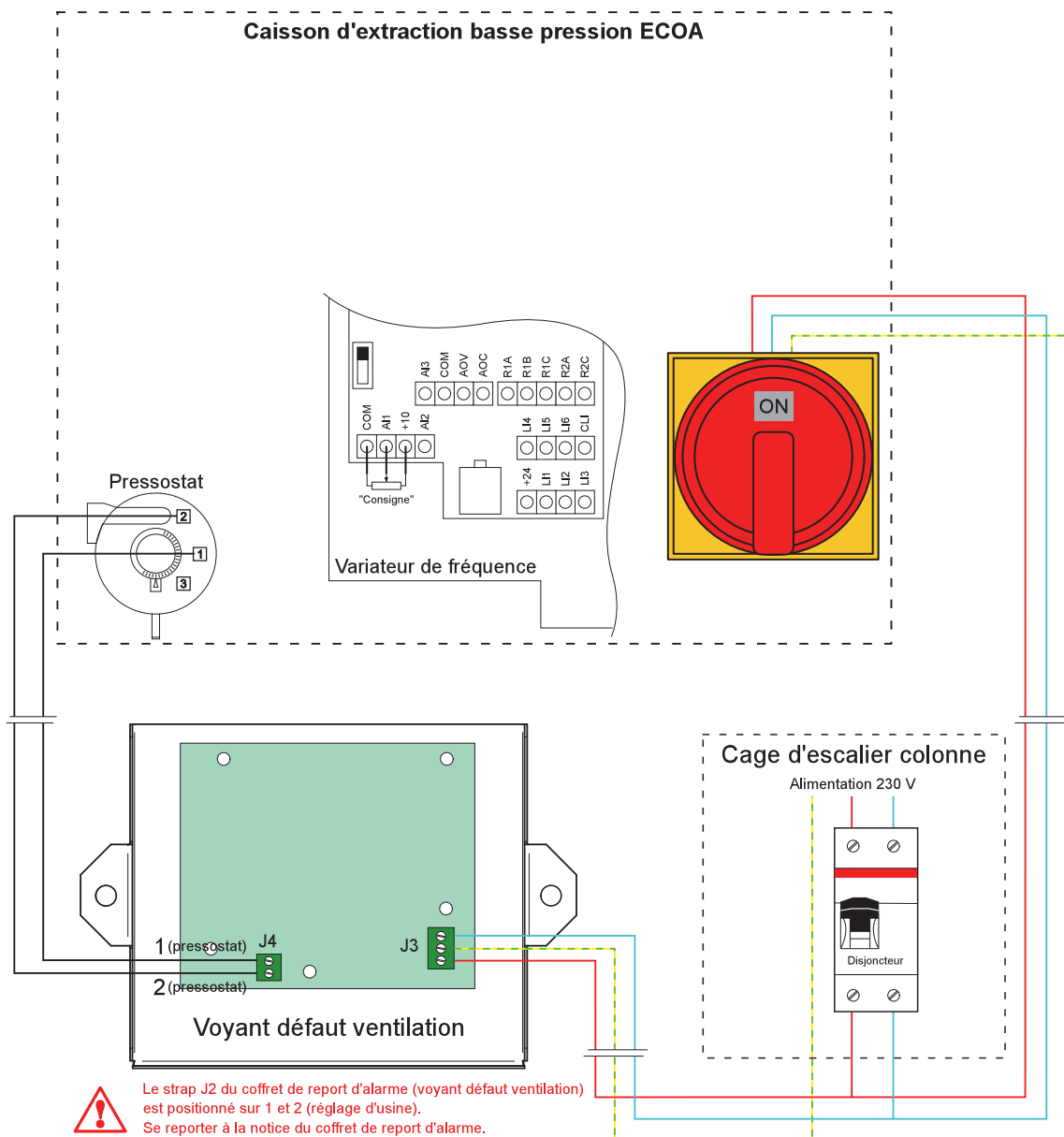

Conformément au NF DTU 68.3 P1-1-1, art. 6.4.3 "alarme en cas de défaillance", le report de défaut est renvoyé vers un voyant et/ou un buzzer dans les halls d'entrée des immeubles.



Le pressostat est fixé à l'intérieur du caisson.
Un passe fil est prévu sur le caisson pour le passage du câble vers l'extérieur.
Pour plus de détails, se reporter à la notice technique ECOA.

**Schéma de raccordements électriques avec coffret de report d'alarme :
EXTH ECOWATT PR/PM - PR/PM SIGFOX 04 à 22**



Risque de choc et d'arc électrique
Couper l'alimentation électrique avant toutes manipulations.

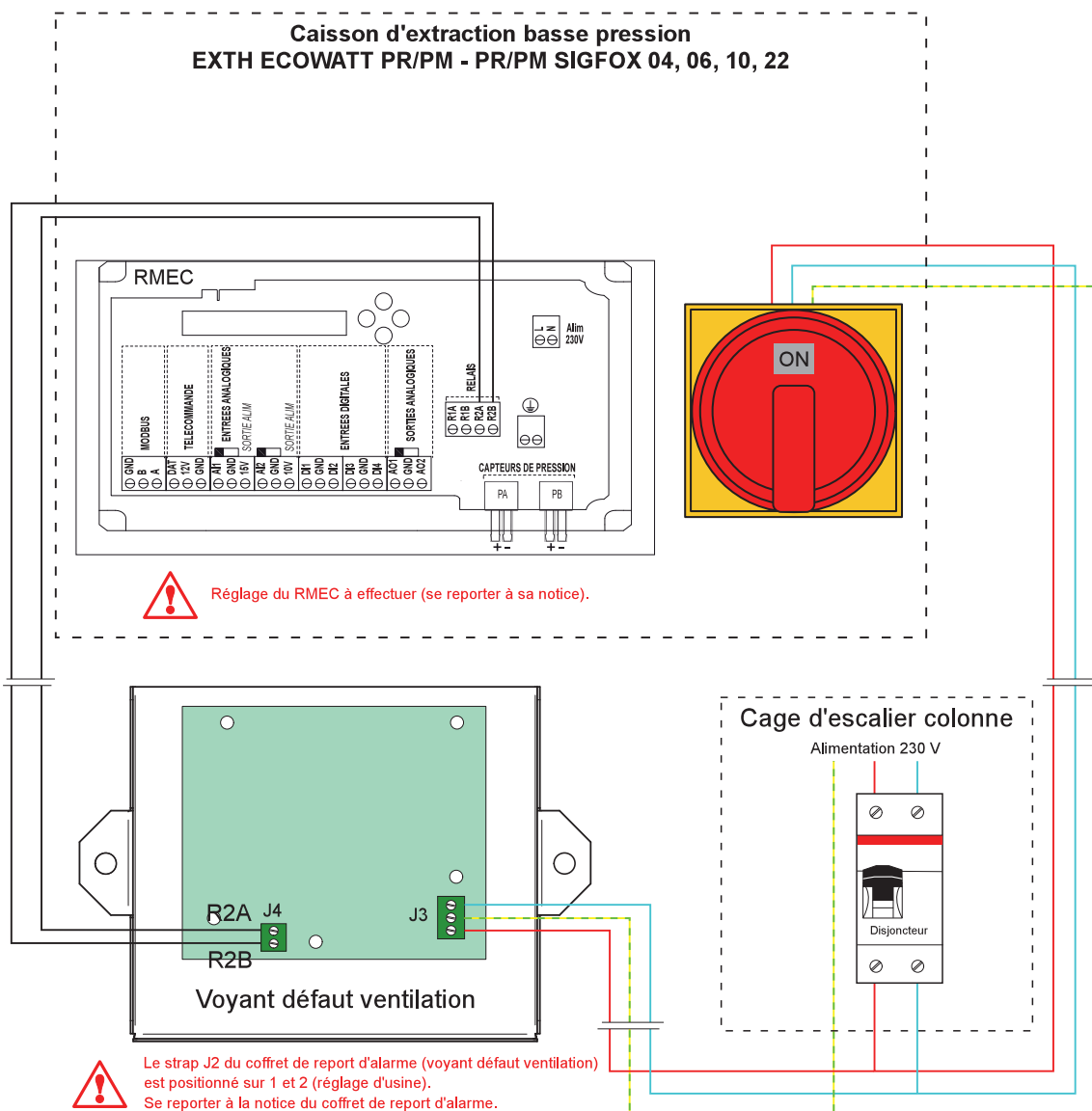

Conformément au NF DTU 68.3 P1-1-1, art. 6.4.3 "alarme en cas de défaillance", le report de défaut est renvoyé vers un voyant et/ou un buzzer dans les halls d'entrée des immeubles.

**Schéma de raccordements électriques avec coffret de report d'alarme :
EXTH ECOWATT PR/PM - PR/PM SIGFOX 30 à 48 avec contrôleur OJ**



Risque de choc et d'arc électrique
Couper l'alimentation électrique avant toutes manipulations.

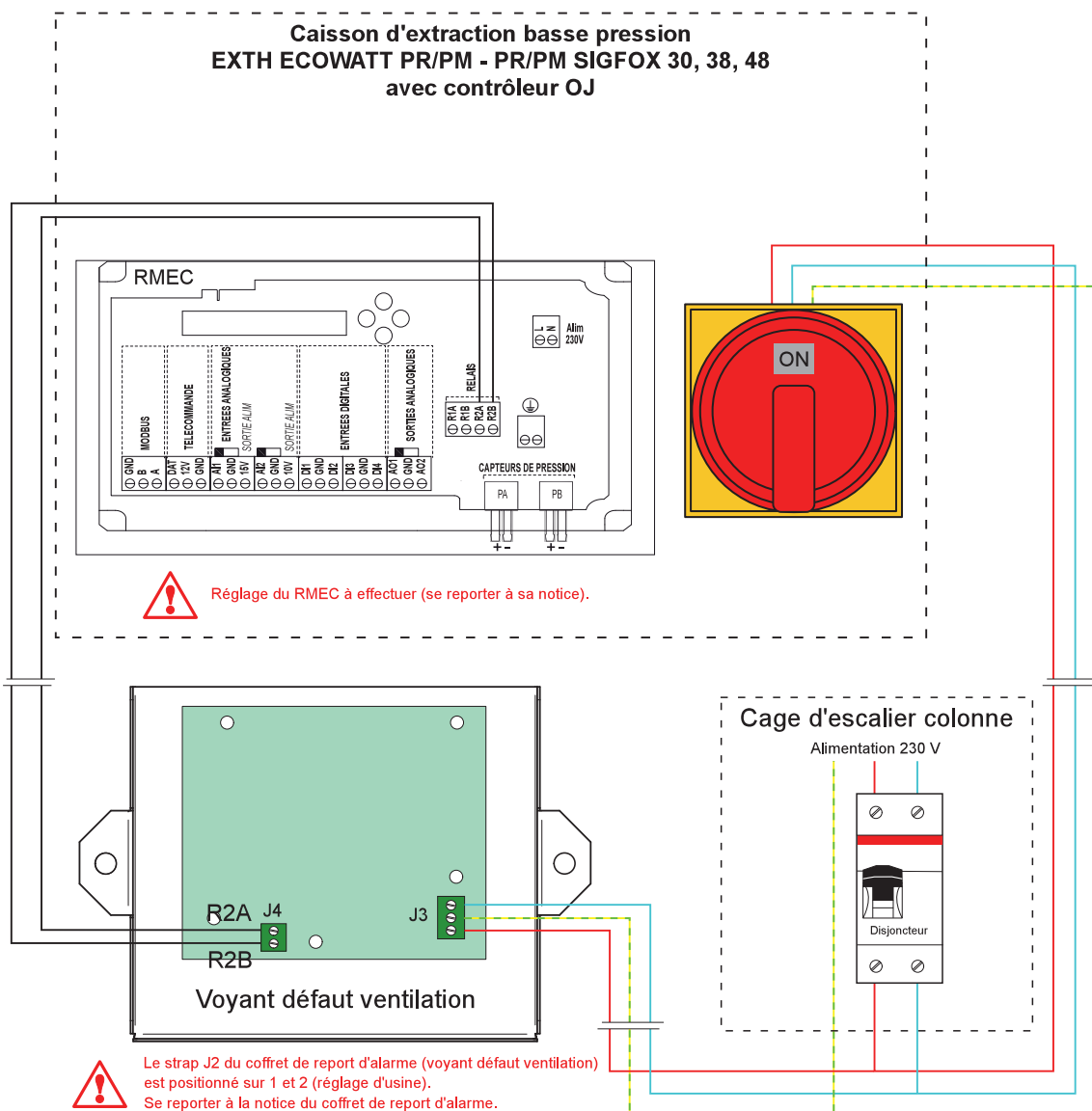

Conformément au NF DTU 68.3 P1-1-1, art. 6.4.3 "alarme en cas de défaillance", le report de défaut est renvoyé vers un voyant et/ou un buzzer dans les halls d'entrée des immeubles.

Schéma de raccordements électriques avec coffret de report d'alarme :
EXTH ECOWATT PR/PM - PR/PM SIGFOX 30 à 48 avec contrôleur COMPACTO

Le contrôleur COMPACTO n'est plus commercialisé depuis le 1 mai 2021.



Risque de choc et d'arc électrique
Couper l'alimentation électrique avant toutes manipulations.

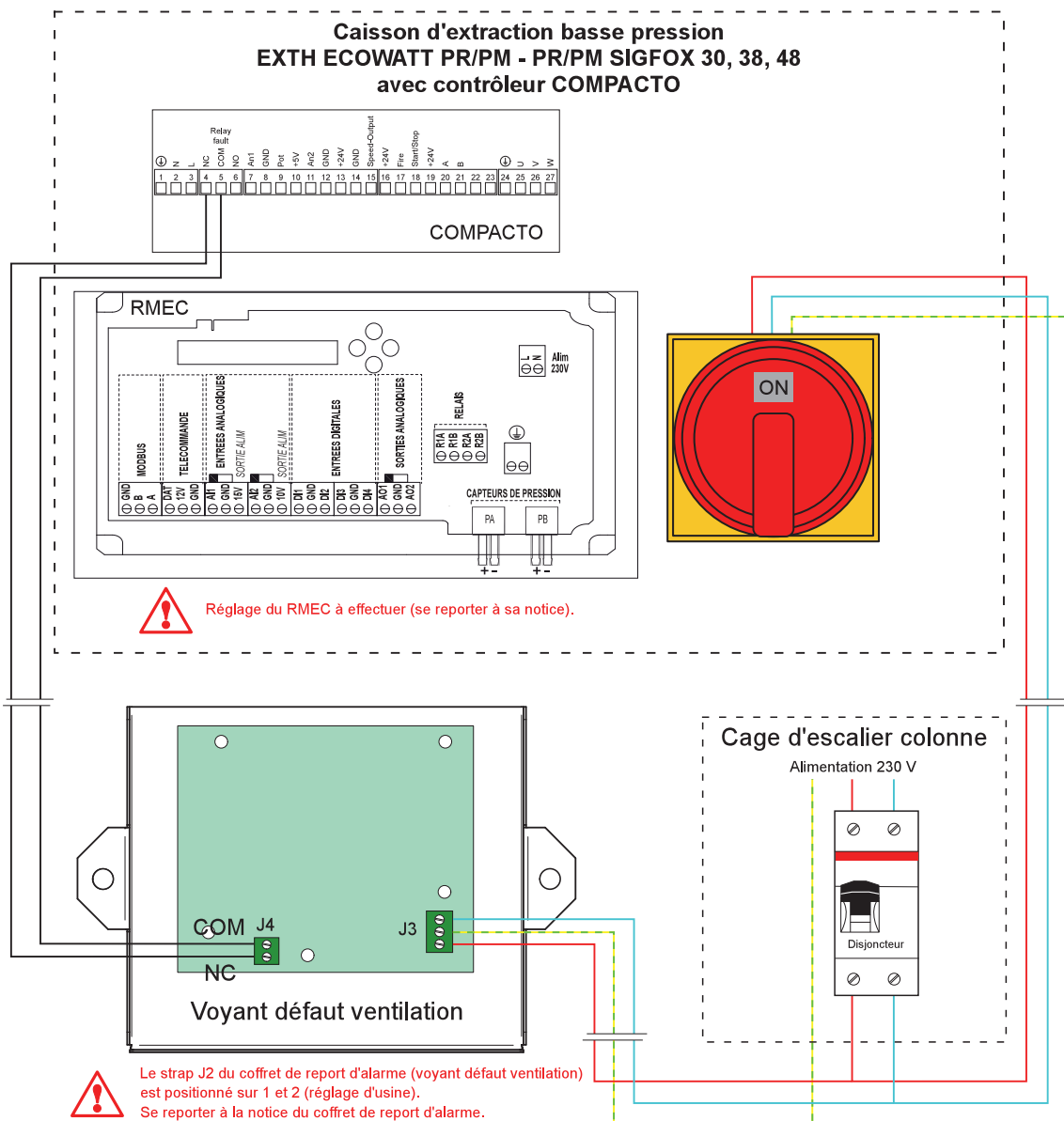

Conformément au NF DTU 68.3 P1-1-1,
art. 6.4.3 "alarme en cas de défaillance",
le report de défaut est renvoyé vers un
voyant et/ou un buzzer dans les halls
d'entrée des immeubles.

Schéma de raccordements électriques avec coffret de report d'alarme : REVOLUT PR



Risque de choc et d'arc électrique
Couper l'alimentation électrique avant toutes manipulations.

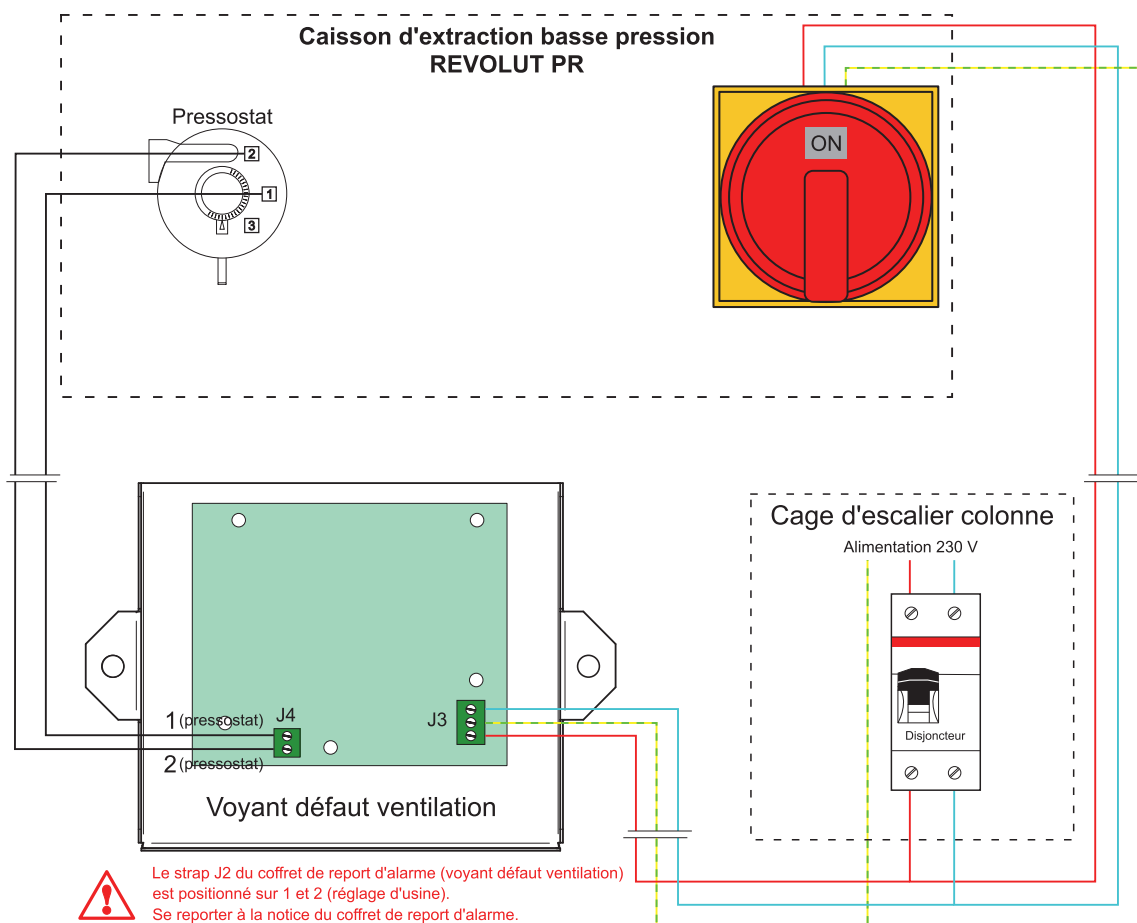

Conformément au NF DTU 68.3 P1-1-1, art. 6.4.3 "alarme en cas de défaillance", le report de défaut est renvoyé vers un voyant et/ou un buzzer dans les halls d'entrée des immeubles.



Le pressostat est fixé à l'extérieur du caisson.
Pour plus de détails, se reporter à la notice technique REVOLUT PR.

Schéma de raccordements électriques avec coffret de report d'alarme : REVOLUT PM



Risque de choc et d'arc électrique
Couper l'alimentation électrique avant toutes manipulations.

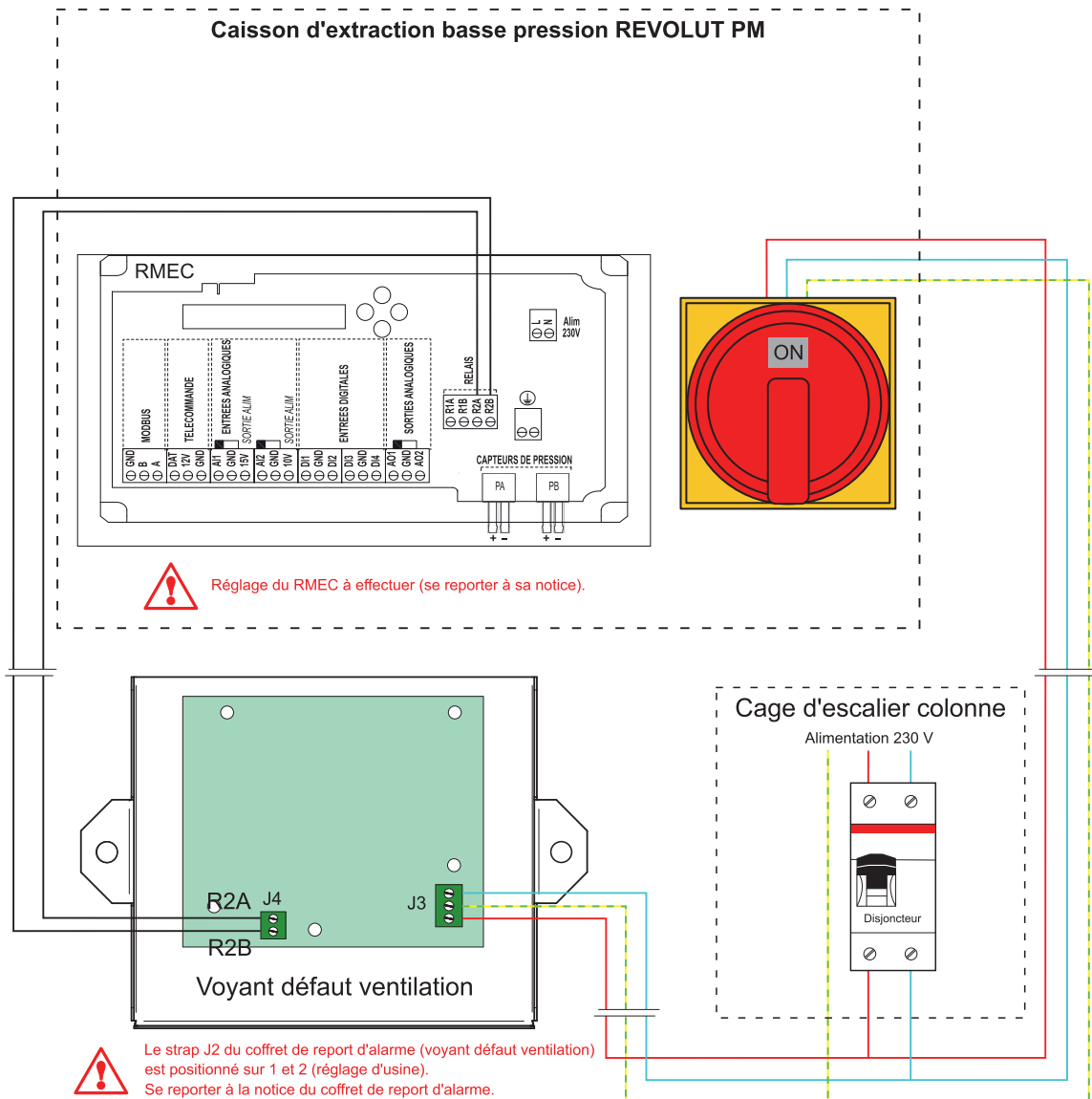

Conformément au NF DTU 68.3 P1-1-1, art. 6.4.3 "alarme en cas de défaillance", le report de défaut est renvoyé vers un voyant et/ou un buzzer dans les halls d'entrée des immeubles.

Schéma de raccordements électriques avec coffret de report d'alarme :
TBP C4 ECOWATT PR/PM 10



Risque de choc et d'arc électrique
Couper l'alimentation électrique avant toutes manipulations.

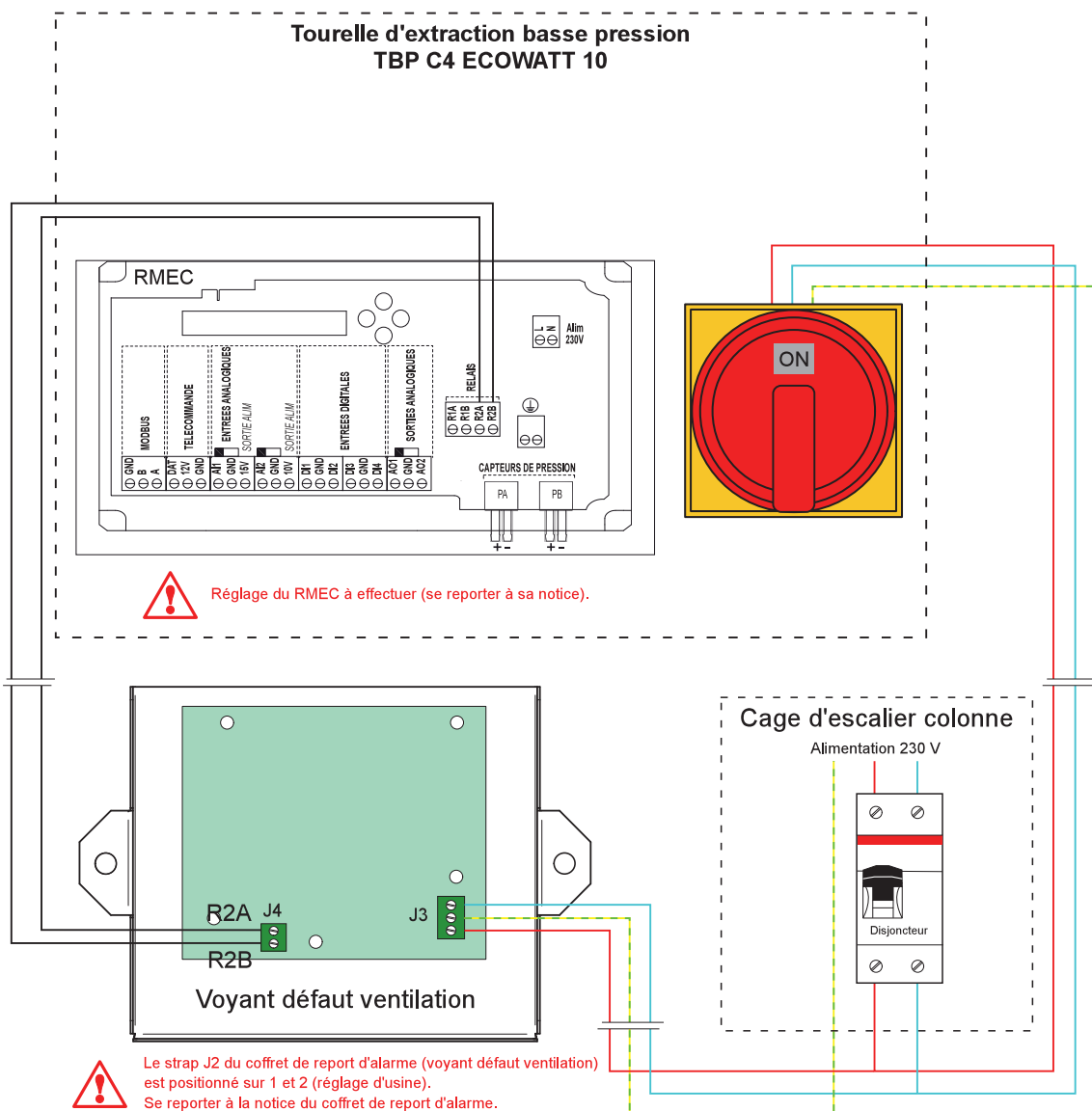

Conformément au NF DTU 68.3 P1-1-1, art. 6.4.3 "alarme en cas de défaillance", le report de défaut est renvoyé vers un voyant et/ou un buzzer dans les halls d'entrée des immeubles.

Annexe

Extrait de la notice du RMEC

Accès aux fonctionnalités

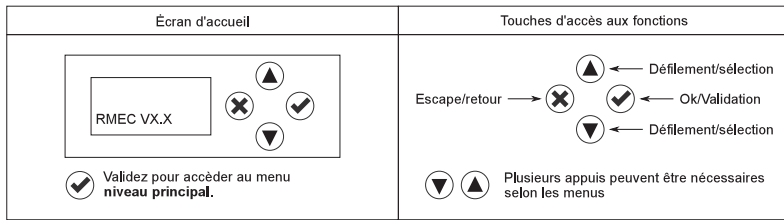

À la mise sous tension, l'écran affiche la version du logiciel : exemple "RMEC V1.02".
Cet écran est visible à nouveau par plusieurs appuis sur la touche retour ⏮.

Calibration des capteurs de pression intégrés

À chaque mise sous tension, le RMEC effectue une calibration automatique de ses capteurs de pression (durée environ 3 mn).



Ne pas déroger à cette calibration lors de la **première** mise sous tension car elle est indispensable au bon fonctionnement du système.

Par la suite, en cas de nouvelle remise sous tension, il est possible de sortir du mode calibration en appuyant sur ⏭ puis ⏮. Sans appui sur les touches, le ventilateur démarre automatiquement après environ 3 mn.

Réglages EXTH ECOWATT PR 4, 6, 10, 22 et 30, 38, 48 avec contrôleur OJ (système Aven'Air avec voyant 230 v et option buzzer ou coffret de report d'alarme)

	EXTH ECOWATT xx RMEC Vx.x	1x ⏭		
	PRESSION ...Pa DEBIT... m3/h	4x ⏮	← Écran par défaut (retour automatique à cet écran après 3 minutes sans appui touches).	
	CONFIGURATION SYSTÈME	1x ⏭		
Étape 1 Accès au niveau installateur	CODE D'ACCES : 0000	1x ⏭	La valeur à incrémenter clignote	
	CODE D'ACCES : _000	1x ⏮	Incrémenter chaque valeur à 1	
	CODE D'ACCES : 1000	1x ⏭	Valider chaque valeur pour passer à la valeur suivante jusqu'à 1111	
	CODE D'ACCES : INSTALLATEUR	1x ⏮	Accès au menu principal INSTALLATEUR	
Étape 2 Réglage de la consigne > obligatoire	CONFIGURATION SYSTÈME	3x ⏮		
	CONSIGNE COP PRESSION : 0 Pa	1x ⏭	Après validation, la valeur clignote	
	CONSIGNE COP PRESSION : _ PA	⏮ OU ⏭	Régler la valeur souhaitée	
	CONSIGNE COP PRESSION : 80* PA	1x ⏭ 1x ⏮	*Exemple	
	PRESSION ...Pa DEBIT... m3/h	4x ⏮	← Écran par défaut (retour automatique à cet écran après 3 minutes sans appui touches).	
Étape 3 Réglage du seuil de débit > obligatoire	CONFIGURATION SYSTÈME	1x ⏭ 8x ⏮		
	7 - CONFIGURATION SORTIE RELAIS	1x ⏭ 2x ⏮		
	P710 RELAIS 2 SEUIL DEBIT	1x ⏭		
	RELAIS 2 SEUIL : 100 m3/h**	1x ⏭ ⏮ OU ⏭ 1x ⏭ 4x ⏮	**Exemple Régler seuil de débit	
	PRESSION ...Pa DEBIT... m3/h	4x ⏮	← Écran par défaut (retour automatique à cet écran après 3 minutes sans appui touches).	
Étape 4 Configuration sortie relais > obligatoire	CONFIGURATION SYSTÈME	1x ⏭ 8x ⏮		
	7 - CONFIGURATION SORTIES RELAIS	1x ⏭		
	P700 CONFIG RELAIS 2	1x ⏭		
	RELAIS 2 EV GAZ	1x ⏭ ⏮ OU ⏭ 1x ⏭ 1x ⏮	Régler sur EV GAZ ⁽¹⁾	
	P700 CONFIG RELAIS 2	5x ⏮		
	P716 LOGIQUE RELAIS 2	1x ⏭		
	VENTILATION OK RELAIS 2 FERME	1x ⏭ ⏮ OU ⏭ 1x ⏭ 4x ⏮	VENTILATION OK RELAIS 2 : OUVERT	
	PRESSION ...Pa DEBIT... m3/h		← Écran par défaut (retour automatique à cet écran après 3 minutes sans appui touches).	

⁽¹⁾ De la gamme 30 à 48 "si réglage d'usine en commande Ventil" modifier par "EV GAZ"

Annexe

Réglages EXTH ECOWATT PM 4, 6, 10, 22 et 30, 38, 48 avec contrôleur OJ (système Aven'Air avec voyant 230 v et option buzzer ou coffret de report d'alarme)

	EXTH ECOWATT xx RMEC Vx.x	1x ✓				
	PRESSION ...Pa DEBIT... m3/h	4x ▼	← Écran par défaut (retour automatique à cet écran après 3 minutes sans appui touches).			
	CONFIGURATION SYSTÈME	1x ✓				
Étape 1 Accès au niveau installateur	CODE D'ACCES : 0000	1x ✓	La valeur à incrémenter clignote			
	CODE D'ACCES : _000	1x ▲	Incrémenter chaque valeur à 1			
	CODE D'ACCES : 1000	1x ✓	Valider chaque valeur pour passer à la valeur suivante jusqu'à 1111			
	CODE D'ACCES : INSTALLATEUR	1x ✕	Accès au menu principal INSTALLATEUR			
	CONFIGURATION SYSTÈME	1x ✓	4x ▼			
	3- CONFIGURATION VENTIL/MODE	1x ✓	3x ▼			
	P306 DEBIT MIN INSTALLATION	1x ✓				
	Qmin-INST : XXXXX m3/h	1x ✓	Après validation, la valeur clignote			
	Qmin-INST : XXXXX m3/h	▼ OU ▲	Régler la valeur souhaitée			
	Qmin-INST : 400* m3/h	1x ✓	1x ✕	1x ▼	*Exemple	
	P308 DEBIT MAX INSTALLATION	1x ✓				
	Qmaxfois-INST : XXXXX m3/h	1x ✓	Après validation, la valeur clignote			
	Qmaxfois-INST : XXXXX m3/h	▼ OU ▲	Régler la valeur souhaitée			
	Qmaxfois-INST : 400* m3/h	1x ✓	1x ✕	1x ▼	*Exemple	
Étape 2 Réglage de la consigne > obligatoire	P310 PRESS MIN INSTALLATION	1x ✓				
	Pmin-INST : XXX Pa	1x ✓	Après validation, la valeur clignote			
	Pmin-INST : XXX Pa	▼ OU ▲	Régler la valeur souhaitée			
	Pmin-INST : 25* m3/h	1x ✓	1x ✕	1x ▼	*Exemple	
	P312 PRESS MAX INSTALLATION	1x ✓				
	P-INST (Qmaxfois) : XXX Pa	1x ✓	Après validation, la valeur clignote			
	P-INST (Qmaxfois) : XXX Pa	▼ OU ▲	Régler la valeur souhaitée			
	P-INST (Qmaxfois) : 38* Pa	1x ✓	3x ✕	*Exemple		
Étape 3 Réglage du seuil de débit > obligatoire	CONFIGURATION SYSTÈME	1x ✓	8x ▼			
	7 - CONFIGURATION SORTIE RELAIS	1x ✓	2x ▼			
	P710 RELAIS 2 SEUIL DEBIT	1x ✓				
	RELAIS 2 SEUIL : 100 m3/h**	1x ✓	▼ OU ▲	1x ✓	4x ✕	**Exemple Régler seuil de débit
Étape 4 Configuration sortie relais > obligatoire	PRESSION ...Pa DEBIT... m3/h	4x ▼	← Écran par défaut (retour automatique à cet écran après 3 minutes sans appui touches).			
	CONFIGURATION SYSTÈME	1x ✓	8x ▼			
	7 - CONFIGURATION SORTIES RELAIS	1x ✓				
	P700 CONFIG RELAIS 2	1x ✓				
	RELAIS 2 EV GAZ	1x ✓	▼ OU ▲	1x ✓	1x ✕	Régler sur EV GAZ ⁽¹⁾
	P700 CONFIG RELAIS 2	5x ▼				
	P716 LOGIQUE RELAIS 2	1x ✓				
	VENTILATION OK RELAIS 2 FERME	1x ✓	▼ OU ▲	1x ✓	4x ✕	VENTILATION OK RELAIS 2 : OUVERT
	PRESSION ...Pa DEBIT... m3/h	← Écran par défaut (retour automatique à cet écran après 3 minutes sans appui touches).				

⁽¹⁾ De la gamme 30 à 48 "si réglage d'usine en commande Ventil" modifier par "EV GAZ"

Annexe

Réglages EXTH ECOWATT PR 30, 38, 48 avec contrôleur COMPACTO (système Aven'Air avec voyant 230 v et option buzzer ou coffret de report d'alarme)

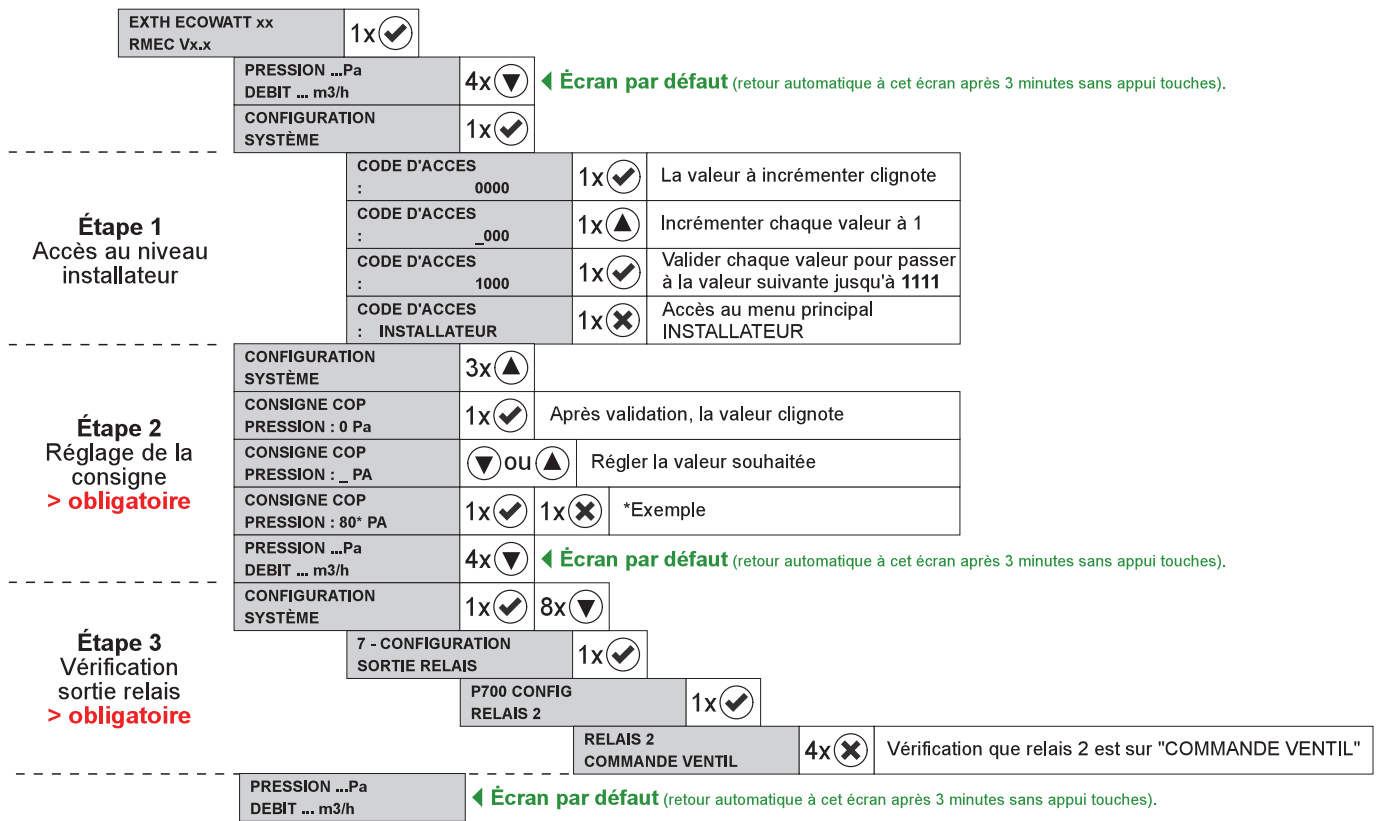

Annexe

Réglages EXTH ECOWATT PM 30, 38, 48 avec contrôleur COMPACTO (système Aven'Air avec voyant 230 v et option buzzer ou coffret de report d'alarme)

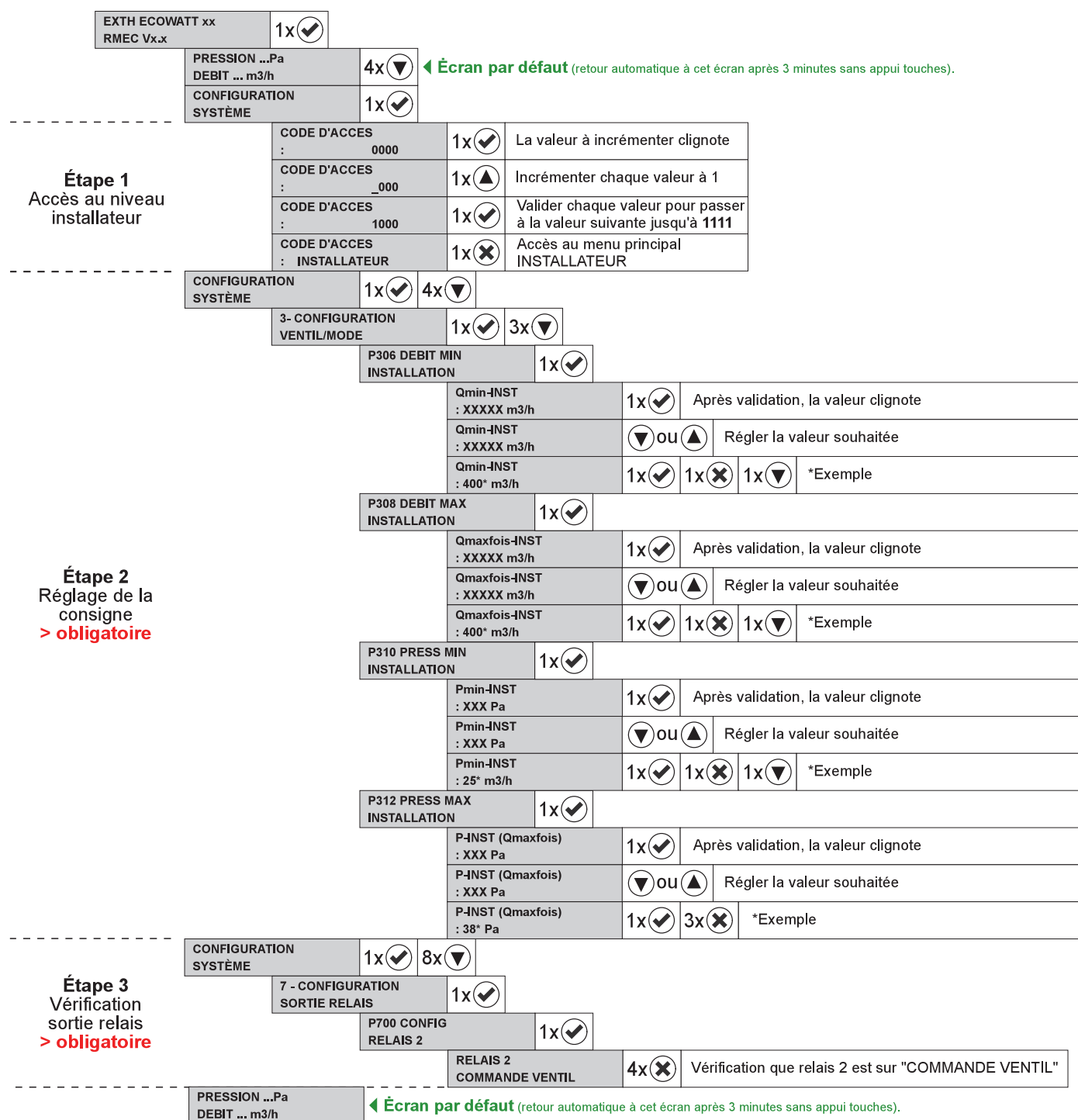

Annexe

Réglages REVOLUT PM (système Aven'Air avec voyant 230 v et option buzzer ou coffret de report d'alarme)

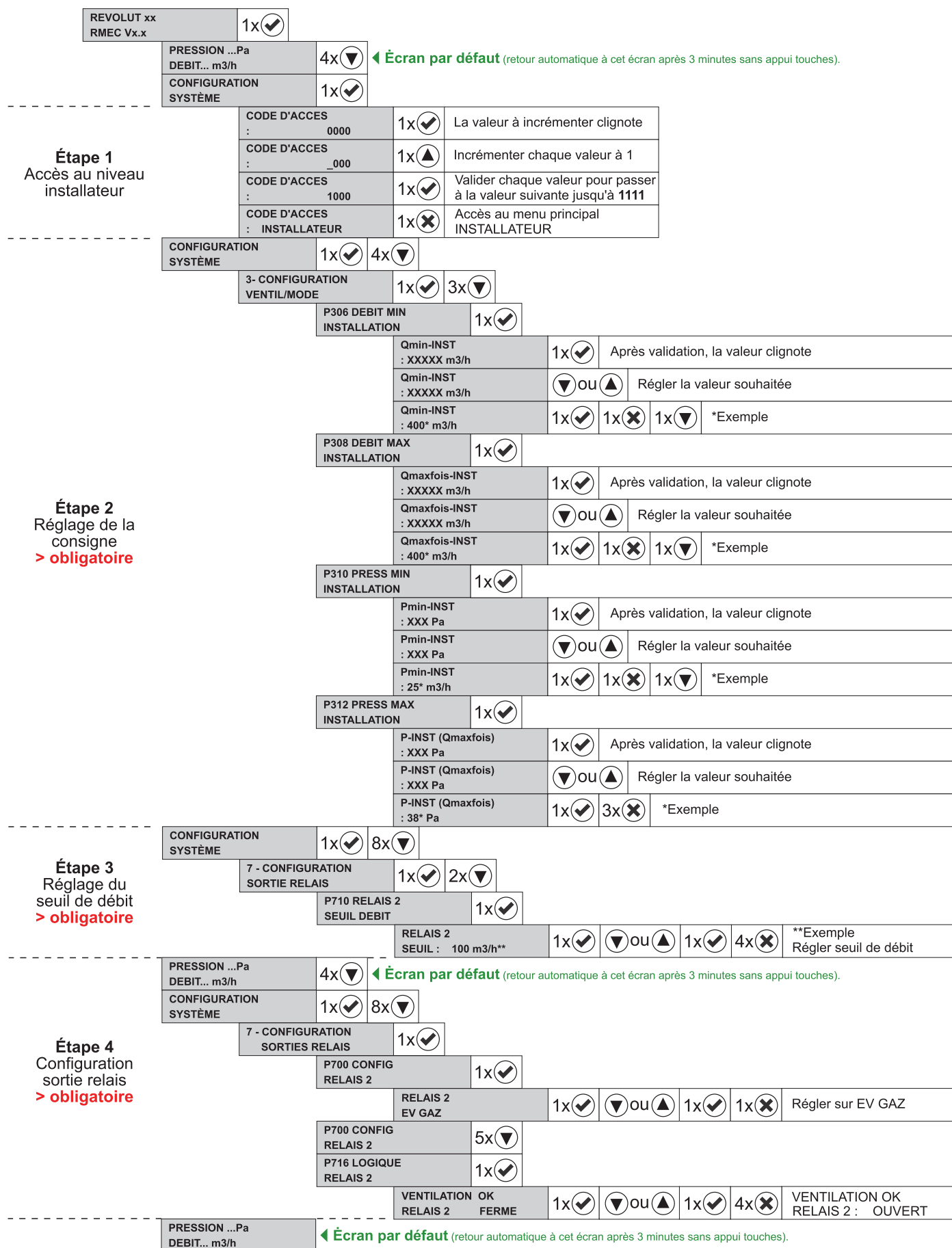

Annexe

Problème de démarrage après coupure ou mise en service EXTH ECOWATT PR/PM 4 à 48 et REVOLUT PM

Si le caisson ne démarre pas lors de la mise en service, ou si une coupure manuelle est réalisée avec l'interrupteur de proximité situé sur le caisson d'extraction, vérifier ou reconfigurer le régulateur RMEC sur "SYSTEM MARCHÉ".

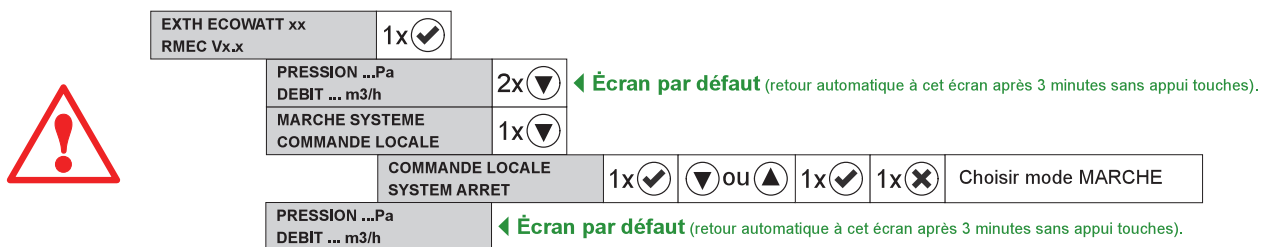

Annexe

Réglages tourelle d'extraction TBP ECOWATT PR (système Novat'Air avec voyant 230 v et option buzzer ou coffret de report d'alarme)

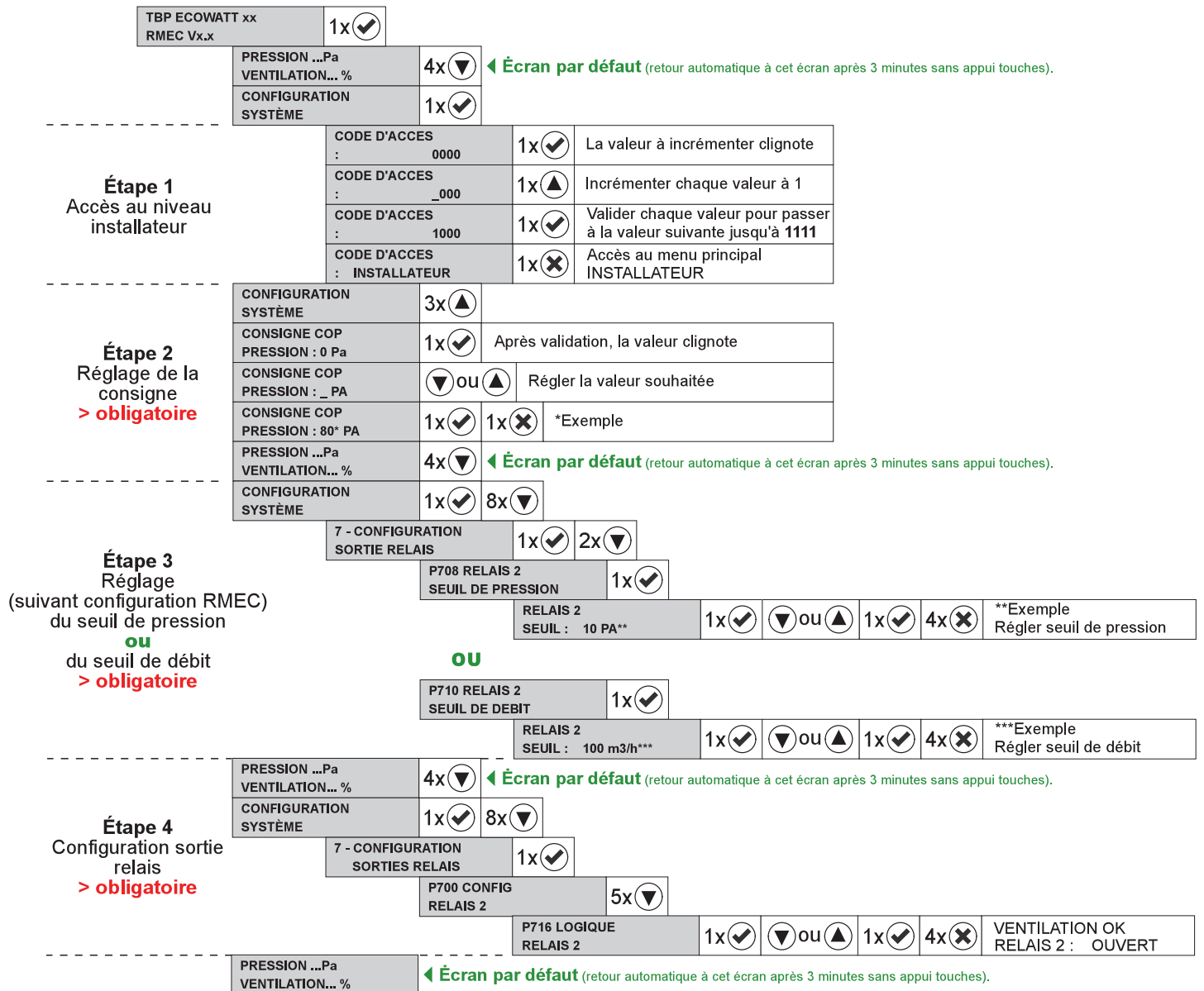

Annexe

Extrait de la notice du VCH-A

Réglages REVOLUT PR (système Aven'Air avec voyant 230 v et option buzzer ou coffret de report d'alarme)

Les touches de réglage du VCHV-A se trouve à l'intérieur du boîtier sous le couvercle. Appuyer sur la fermeture à pression sous le boîtier à côté des prises de pression pour ouvrir le boîtier.

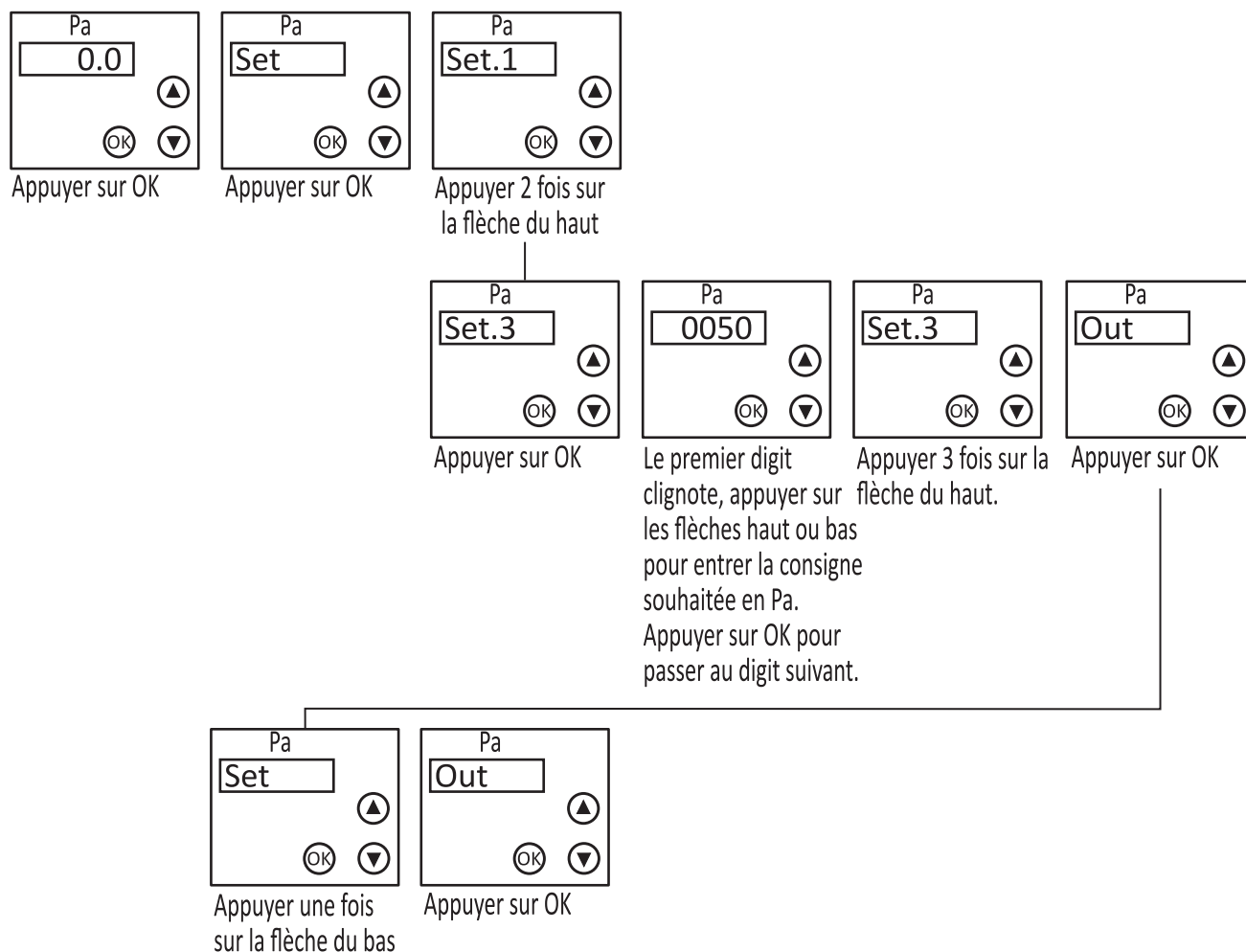

Menu de calibration

Lors de la calibration, assurez-vous que le VCH-A est dans un environnement sans pression.

Pour obtenir un environnement sans pression, retirez les deux tubes d'air du VCH-A.

Pour être prudent, chaque calibration ne calibrera que +/- 5 Pa.

Calibration [CAL 1]

Utilisez le menu 1 de calibration pour calibrer.

Confirmer en appuyant sur [YES].

Réinitialisation aux valeurs d'usine [CAL 2]

Utilisez le menu 2 de calibration pour réinitialiser le VCH-A à ses valeurs d'usine. Confirmez en appuyant sur [YES].

Indicateur LED

La LED sur le devant du VCH-A indique l'état du fonctionnement. Une lumière rouge constante signifie que la plage de fonctionnement n'a pas été atteinte. Autrement, une lumière verte constante signifie que la plage de fonctionnement a été atteinte.

Une lumière rouge clignotante signifie qu'une erreur est active.

Annexe

Réglage du coffret de report d'alarme



Le strap J2 du coffret de report d'alarme doit rester positionné sur 1 et 2, réglage d'usine permettant que le voyant rouge s'allume quand un défaut est présent et le voyant vert (présence tension) est allumé (fig.1).

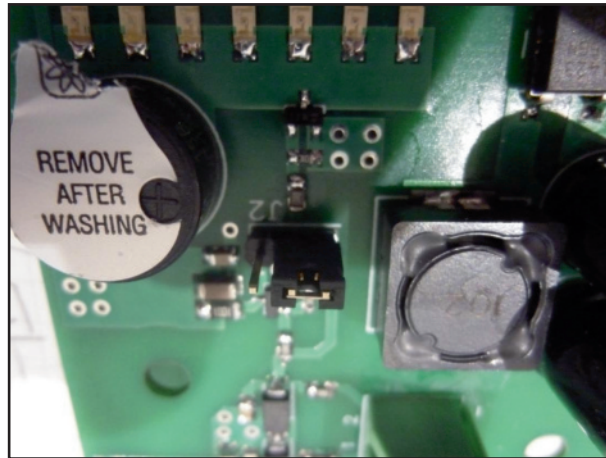

fig.1

Option

Si l'on souhaite activer l'option permettant au voyant rouge de s'éteindre quand un défaut est présent et le voyant vert (présence tension) est allumé, Le strap J2 du coffret de report d'alarme doit rester positionné sur 2 et 3 (fig.2).

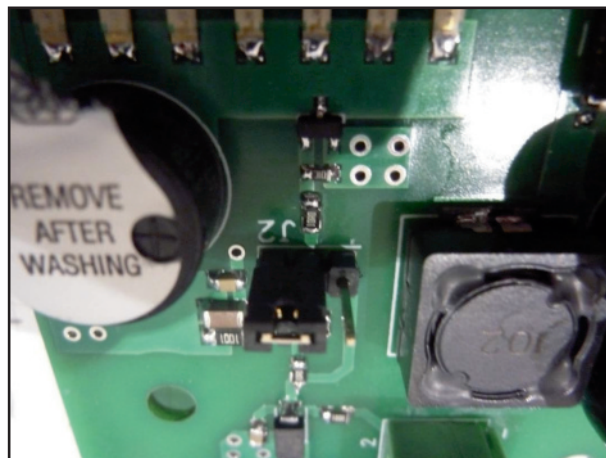

fig.2

Annexe

Installation du pressostat sur REVOLUT PR

- 1 - Fixez le pressostat à l'aide des vis fournies sous le VCH-A (fig.3).
- 2 - Fixer une prise de pression plastique Ø 7,3 mm avec les vis de fixation fournies sur les trous prévus à cet effet (fig.3).
- 3 - Raccordez le pressostat et la prise de pression en plastique à l'aide d'une longueur du tube translucide 2m Ø interne 6,2mm fourni sur le moins du pressostat (fig.3).
- 4 - Percez le trou pour fixer l'autre prise de pression plastique sur la sortie d'aspiration (fig.4).
- 5 - Fixez la prise de pression plastique Ø 7,3 mm avec les vis de fixation fournies sur les trous réalisés (fig.4).
- 6 - Raccordez les prises de pression en plastique à l'aide d'une longueur du tube translucide 2m Ø interne 6,2mm fourni (fig.4).

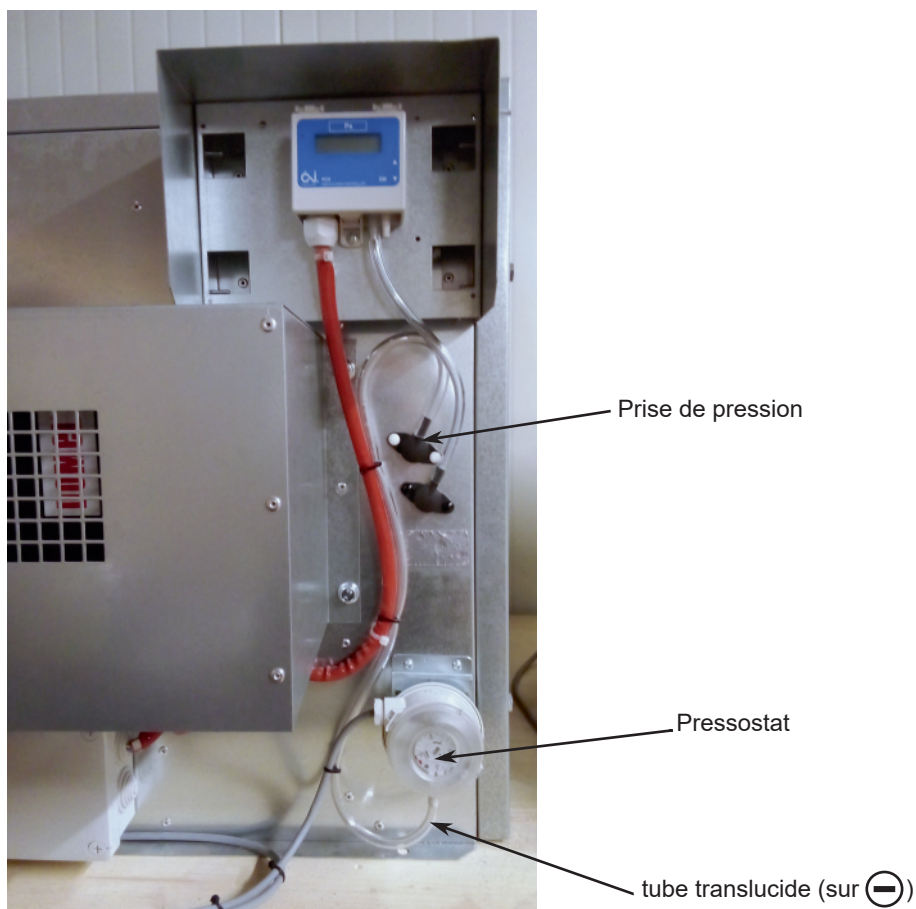

fig.3

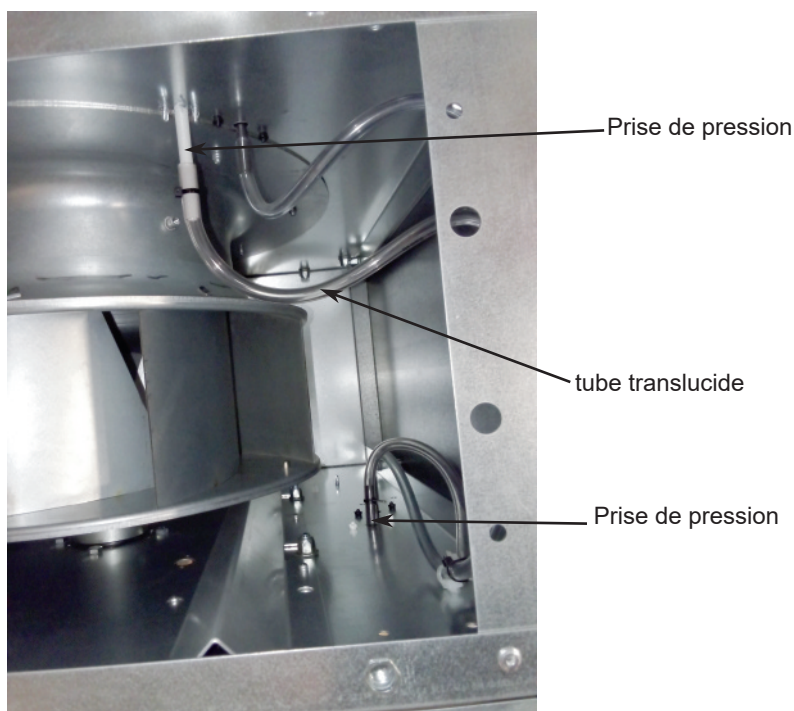

fig.4







www.mvnfrance.com

Document non contractuel. Dans le souci constant d'amélioration du matériel, le constructeur se réserve le droit de procéder sans préavis à toute modification technique.